

---

# **Color MF24-1 Fax-Benutzer- handbuch**

---

**A0FD-9582-00C**

---

## Vielen Dank

Wir danken Ihnen für den Kauf eines Color MF24-1. Sie haben eine ausgezeichnete Wahl getroffen. Dieses Benutzerhandbuch beschreibt Bedienungsabläufe und Sicherheitshinweise für den Umgang mit den Faxfunktionen. Lesen Sie deshalb unbedingt dieses Handbuch, bevor Sie mit diesem Gerät arbeiten.

Informieren Sie sich in diesem Handbuch, wie Sie die Faxfunktionen ordnungsgemäß benutzen, und bewahren Sie das Handbuch anschließend griffbereit auf.

## Warenzeichen

KONICA MINOLTA und das KONICA MINOLTA-Logo sind Warenzeichen bzw. eingetragene Warenzeichen von KONICA MINOLTA HOLDINGS, INC.

bizhub und PageScope sind Warenzeichen bzw. eingetragene Warenzeichen von KONICA MINOLTA BUSINESS TECHNOLOGIES, INC.

Alle übrigen Produktnamen sind Warenzeichen oder eingetragene Warenzeichen der jeweiligen Inhaber.

## Copyright-Hinweis

Dieses Handbuch ist urheberrechtlich geschützt © 2008 by KONICA MINOLTA BUSINESS TECHNOLOGIES, INC., Marunouchi Center Building, 1-6-1 Marunouchi, Chiyoda-ku, Tokio, 100-0005, Japan. Alle Rechte vorbehalten. Dieses Dokument darf ohne ausdrückliche schriftliche Genehmigung von KONICA MINOLTA BUSINESS TECHNOLOGIES, INC. weder vollständig noch auszugsweise in irgendeiner Form kopiert oder auf irgendein Medium oder in irgendeine Sprache übertragen werden.

## Hinweis zum Handbuch

KONICA MINOLTA BUSINESS TECHNOLOGIES, INC. behält sich das Recht vor, den Inhalt dieses Handbuchs sowie das darin beschriebene Gerät ohne Vorankündigung zu ändern. Ungenauigkeiten und Fehler wurden soweit wie möglich vermieden. KONICA MINOLTA BUSINESS TECHNOLOGIES, INC. übernimmt jedoch für dieses Handbuch keinerlei Gewähr, einschließlich, jedoch nicht beschränkt auf stillschweigende Gewährleistungen der Marktgängigkeit oder Eignung für einen bestimmten Zweck. KONICA MINOLTA BUSINESS TECHNOLOGIES, INC. übernimmt weiterhin keine Verantwortung bzw. Haftung für in diesem Handbuch enthaltene Fehler bzw. für beiläufig entstandene, konkrete oder Folgeschäden, die sich aus der Bereitstellung dieses Handbuchs bzw. der Benutzung dieses Handbuchs beim Betrieb des Systems bzw. in Zusammenhang mit der Systemleistung bei handbuchgemäßem Systembetrieb ergeben.

---

---

# Inhaltsverzeichnis

---

<b>1 Einführung .....</b>	<b>1</b>
<b>Gerätekomponenten 2</b>	
Vorderansicht 2	
Rückansicht 3	
<b>2 Bedienfeld und Konfigurationsmenü .....</b>	<b>5</b>
<b>Das Bedienfeld 6</b>	
<b>Faxmodus-Anzeige 10</b>	
Hauptanzeige 10	
Faxmodus aufrufen 13	
Symbolliste 13	
<b>Menü-Übersicht 14</b>	
<b>Das Menü Einstellungen 24</b>	
Geräteeinstellungen 24	
Admin. Management 26	
Einstellung Wahl 30	
TX-Einstellung 31	
RX-Einstellung 34	
Berichte 38	

<b>Einstellungen im Menü Einstellungen 39</b>	
Allgemeine Vorgehensweise	39
Speicherempfang	39
Speicherempfangs-Modus einstellen	40
Speicherempfangs-Modus deaktivieren	41
Weiterleitungseinstellungen vornehmen	41
<b>3 Faxdokumente senden ..... 43</b>	
<b>Grundlegende Bedienungsschritte 44</b>	
Faxdokumente aus dem AVE senden	44
Faxdokumente über das Vorlagenglas senden	46
<b>Bildqualität einstellen 49</b>	
Auflösung einstellen	49
Scandichte einstellen	50
<b>Empfänger spezifizieren 50</b>	
Faxnummer direkt eingeben	51
Adressbuchliste verwenden	51
Kurzwahlfunktion benutzen	52
Listenfunktion des Telefonbuchs benutzen	53
Suchfunktion des Telefonbuchs benutzen	53
Wahlwiederholungsfunktion benutzen	54
<b>Mehrere Empfänger spezifizieren 55</b>	
Fax an mehrere Empfänger senden (Rundsenden)	55
Fax an mehrere Empfänger senden (Gruppenwahl)	57
<b>Faxdokument zeitversetzt senden (Zeitversetzte Übertragung) 58</b>	
<b>Im Stapelbetrieb senden 59</b>	
<b>Speicherübertragung und Direktübertragung 60</b>	
Speicherübertragung	60
Direktübertragung	60
Übertragungsverfahren ändern	61
<b>Duplexdokumente (doppelseitige Dokumente) senden 62</b>	
<b>Faxdokumente manuell senden 63</b>	
Faxdokumente nach einem Telefongespräch manuell senden	63
Faxdokumente mit der Taste "Aufgelegt" manuell senden	64
<b>Fax an eine Kombination von Faxnummern senden (Kettenwahl) 65</b>	
<b>In der Sende-Warteschlange befindliches Dokument löschen 66</b>	
<b>Die Fax-Kopfzeile 67</b>	
<b>4 Faxen am Computer (PC-FAX) ..... 69</b>	
<b>Faxdokumente direkt am Computer senden (PC-FAX) 70</b>	
<b>PC-FAX-Einstellungen 70</b>	
Allgemeine Schaltflächen	70
Register "Einstellungen"	70
Register "Senderdaten"	70
Das Register "Adressbuch"	71

<b>PC-FAX-Einstellungen anzeigen 71</b>	
Windows Vista 71	
Windows XP Home Edition 71	
Windows XP Professional/Server 2003 71	
Windows 2000 71	
<b>Grundlegende PC-FAX-Sendefunktionen 72</b>	
<b>FAX-Treiber (für Windows) deinstallieren 73</b>	
Windows Vista/XP/Server 2003 73	
Windows 2000 73	
<b>5 Faxdokumente empfangen ..... 75</b>	
<b>Faxdokumente automatisch empfangen 76</b>	
<b>Faxdokumente manuell empfangen 76</b>	
<b>Empfangene Faxdokumente weiterleiten 77</b>	
<b>Empfangene Faxdokumente drucken 77</b>	
Garantiert bedruckbarer Bereich 77	
Senderkennung beim Druck von Faxdokumenten hinzufügen 78	
Drucken bei Faxempfang 79	
Verkleinern. RX: Ein 79	
Verkleinern. RX: Aus 81	
Verkleinern. RX: Verk. 82	
<b>6 Empfänger speichern ..... 85</b>	
<b>Die Funktion Einstellung Wahl 86</b>	
<b>Adressbuchliste 86</b>	
Ziele in der Adressbuchliste speichern 86	
Ziele aus der Adressbuchliste löschen 87	
<b>Kurzwahl 88</b>	
Ein Kurzwahlziel speichern 88	
Programmierung einer Kurzwahlnummer bearbeiten/löschen 90	
<b>Gruppenwahl 91</b>	
Ein Gruppenwahlziel speichern 91	
Programmierung einer Gruppenwahlnummer ändern/löschen 93	
<b>7 Zähler, Listen und Berichte ..... 95</b>	
<b>Die Zähler 96</b>	
Faxdruck-Zähler prüfen 96	
Scan-Zähler prüfen 96	
<b>Ergebnis von Sende-/Empfangsvorgängen im Display überprüfen 97</b>	
<b>Berichte und Listen 97</b>	
Berichte und Listen drucken 97	
Sendebericht 97	
Empfangsbericht 98	
Journal 98	
Liste Daten Spei. 99	
Speicher Bilddruck 99	

Adressbuchliste 99  
Kurzwahlliste 99  
Gruppenwahlliste 100

<b>8 Fehlerbeseitigung .....</b>	<b>101</b>
<b>Probleme beim Faxversand</b>	<b>102</b>
<b>Probleme beim Faxempfang</b>	<b>103</b>
<b>Sonstige Probleme</b>	<b>105</b>
<b>Fehlermeldungen im Display</b>	<b>106</b>
<b>A Anhang .....</b>	<b>109</b>
<b>Technische Spezifikationen</b>	<b>110</b>
<b>Text eingeben</b>	<b>111</b>
Tastenfunktionen	111
Faxnummern eingeben	111
Namen eingeben	112
E-Mail-Adressen eingeben	112
Eingabemodus ändern	113
Beispiel	113
Text korrigieren und Tipps für die Eingabe	114
<b>Index</b>	<b>115</b>

---

***Einführung***

---

**1**

---

# Gerätekomponenten

Die nachstehenden Abbildungen zeigen die wichtigsten Bestandteile Ihres Multifunktionsgeräts. Die hier verwendeten Bezeichnungen werden im gesamten Handbuch beibehalten. Daher sollten Sie sich an dieser Stelle mit ihnen vertraut machen.

## Vorderansicht

1–Automatischer Vorlageneinzug (AVE)

1-a–Vorlagenführung

1-b–Vorlagenablage

1-c–Vorlagenausgabefach

1-d–Vorlagenschlag

2–Behälter 1 (Manuelle Zuführung)

3–Behälter 2

4–Bedienfeld

5–Ausgabefach

6–Vorlagenglas



*Der AVE kann in einigen Status- und Fehlermeldungen als "Vorlagenabdeckung" angezeigt werden.*



*Klappen Sie den Vorlagenschlag ein, wenn Sie Vorlagen im Legal-Format über den AVE scannen.*

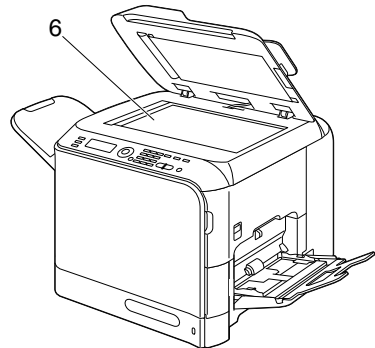
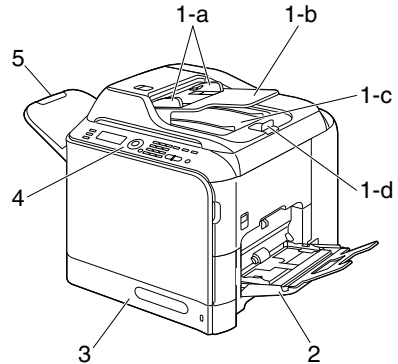

## Rückansicht

- 1–TEL (Telefon)-Anschluss
- 2–LINE (Fernsprechlei-  
tungs)-Anschluss
- 3–10Base-T/100Base-TX/  
1000Base-T (IEEE 802.3) Ether-  
net-Schnittstellenanschluss
- 4–USB-Port
- 5–Netzanschluss
- 6–Netzschalter

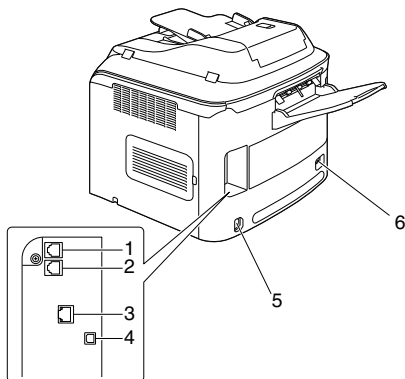



---

***Bedienfeld und  
Konfigurations-  
menü***

---

**2**

---

# Das Bedienfeld

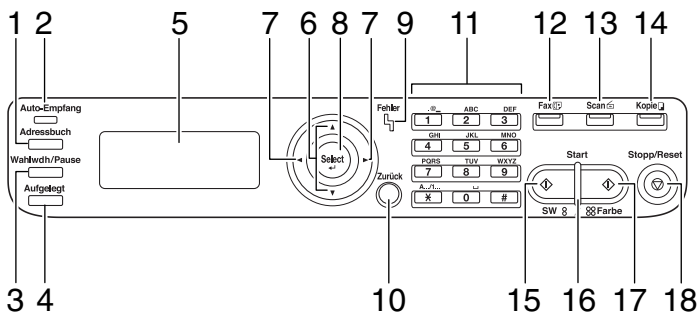

Nr.	Komponente	Beschreibung
1	<b>Adressbuch</b> (Taste)	<ul style="list-style-type: none"> <li>■ Zeigt den Inhalt der Adressbuchliste sowie die gespeicherten Kurz- und Gruppenwahlziele an.</li> <li>■ Detaillierte Informationen zur Adressbuchliste siehe "Adressbuchliste verwenden" auf Seite 51. Detaillierte Informationen zu den Kurzwahlzielen siehe "Kurzwahlfunktion benutzen" auf Seite 52. Detaillierte Informationen zu den Gruppenwahlzielen siehe "Fax an mehrere Empfänger senden (Gruppenwahl)" auf Seite 57.</li> </ul>
2	<b>Auto-Empfang</b> (Anzeige)	<ul style="list-style-type: none"> <li>■ Leuchtet, wenn der automatische Empfang ausgewählt ist.</li> <li>■ Genaue Einzelheiten hierzu siehe "Faxdokumente automatisch empfangen" auf Seite 76.</li> </ul>
3	<b>Wahlwdh./Pause</b> (Taste)	<ul style="list-style-type: none"> <li>■ Wiederholt die zuletzt gewählte Nummer.</li> <li>■ Fügt bei der Wahl einer Nummer eine Pause ein.</li> <li>■ Genaue Einzelheiten hierzu siehe "Wahlwiederholungsfunktion benutzen" auf Seite 54.</li> </ul>

Nr.	Komponente	Beschreibung
4	<b>Aufgelegt</b> (Taste)	<ul style="list-style-type: none"> <li>■ Ermöglicht das Senden und Empfangen von Faxdokumenten im Aufgelegt-Status (On-Hook).</li> <li>■ Genaue Einzelheiten hierzu siehe "Faxdokumente mit der Taste "Aufgelegt" manuell senden" auf Seite 64 oder "Faxdokumente manuell empfangen" auf Seite 76.</li> </ul>
5	Display	<ul style="list-style-type: none"> <li>■ Hier erscheinen Einstellungen, Menüs und Meldungen.</li> <li>■ Genaue Einzelheiten hierzu siehe "Faxmodus-Anzeige" auf Seite 10.</li> </ul>
6	▲/▼ (Tasten)	<ul style="list-style-type: none"> <li>■ Ermöglicht die vertikale Navigation innerhalb der Menüs, Einstellungen und Optionen.</li> <li>■ Genaue Einzelheiten hierzu siehe "Einstellungen im Menü Einstellungen" auf Seite 39.</li> </ul>
7	◀/▶ (Tasten)	<ul style="list-style-type: none"> <li>■ Ermöglicht die horizontale Navigation innerhalb der Menüs, Einstellungen und Optionen.</li> <li>■ Genaue Einzelheiten hierzu siehe "Einstellungen im Menü Einstellungen" auf Seite 39.</li> </ul>
8	<b>Select</b> (Taste)	<ul style="list-style-type: none"> <li>■ Wird betätigt, um die momentan angezeigte Einstellung auszuwählen.</li> <li>■ Genaue Einzelheiten hierzu siehe "Einstellungen im Menü Einstellungen" auf Seite 39.</li> </ul>
9	<b>Fehler</b> (Anzeige)	<ul style="list-style-type: none"> <li>■ Zeigt eine Fehlerbedingung an.</li> <li>■ Genaue Einzelheiten hierzu siehe "Fehlermeldungen im Display" auf Seite 106.</li> </ul>
10	<b>Zurück</b> (Taste)	<ul style="list-style-type: none"> <li>■ Löscht die vereinbarte Kopienanzahl bzw. den eingegebenen Text.</li> <li>■ Wird betätigt, um zur vorherigen Anzeige zurückzukehren.</li> <li>■ Wird betätigt, um die momentan angezeigte Einstellung zu stornieren.</li> <li>■ Genaue Einzelheiten hierzu siehe "Einstellungen im Menü Einstellungen" auf Seite 39 und "Text eingeben" auf Seite 111.</li> </ul>

Nr.	Komponente	Beschreibung
11	Zifferntasten	<ul style="list-style-type: none"> <li>■ Für die Eingabe der Kopienzahl.</li> <li>■ Für die Eingabe von Faxnummern, Mail-Adressen und Empfängernamen.</li> <li>■ Näheres zur Anwahl einer Gegenstelle siehe "Empfänger spezifizieren" auf Seite 50. Näheres zur Eingabe von Text siehe "Text eingeben" auf Seite 111.</li> </ul>
12	<b>Fax</b> (Taste/LED)	<ul style="list-style-type: none"> <li>■ Aktiviert den Faxmodus.</li> <li>■ Leuchtet grün, wenn sich das Gerät im Faxmodus befindet.</li> <li>■ Genaue Einzelheiten hierzu siehe "Faxmodus-Anzeige" auf Seite 10.</li> </ul>
13	<b>Scan</b> (Taste/LED)	<ul style="list-style-type: none"> <li>■ Aktiviert den Scanmodus (Scan an E-Mail, Scan an FTP, Scan an SMB, Scan an einen freigegebenen Ordner auf einem Computer, Scan an PC oder Scan an USB-Speicher).</li> <li>■ Leuchtet grün, wenn sich das Gerät im Scanmodus befindet.</li> <li>■ Detaillierte Informationen hierzu enthält das Drucker/Kopierer/Scanner-Benutzerhandbuch auf der CD/DVD Documentation.</li> </ul>
14	<b>Kopie</b> (Taste/LED)	<ul style="list-style-type: none"> <li>■ Aktiviert den Kopiermodus.</li> <li>■ Leuchtet grün, wenn sich das Gerät im Kopiermodus befindet.</li> <li>■ Detaillierte Informationen hierzu enthält das Drucker/Kopierer/Scanner-Benutzerhandbuch auf der CD/DVD Documentation.</li> </ul>
15	<b>Start</b> (SW) (Taste)	<ul style="list-style-type: none"> <li>■ Startet die Erstellung einer Schwarzweißkopie, eines Schwarzweißscans oder eine Faxübertragung in Schwarzweiß.</li> <li>■ Genaue Einzelheiten hierzu siehe "Grundlegende Bedienungsschritte" auf Seite 44 oder "Faxdokumente manuell empfangen" auf Seite 76.</li> </ul>

Nr.	Komponente	Beschreibung
16	<b>Start</b> (Anzeige)	<ul style="list-style-type: none"> <li>■ Leuchtet blau, wenn kopiert oder gefaxt werden kann.</li> <li>■ Leuchtet orange, wenn nicht kopiert oder gefaxt werden kann, beispielsweise während des Aufwärmvorgangs oder wenn ein Fehler aufgetreten ist.</li> </ul>
17	<b>Start</b> (Farbe) (Taste)	<ul style="list-style-type: none"> <li>■ Startet die Erstellung einer Farbkopie, eines Farbscans oder eine Faxübertragung in Farbe.</li> <li>■ Genaue Einzelheiten hierzu siehe "Grundlegende Bedienungsschritte" auf Seite 44 oder "Faxdokumente manuell empfangen" auf Seite 76.</li> </ul>
18	<b>Stopp/Reset</b> (Taste)	<ul style="list-style-type: none"> <li>■ Stellt die Standardeinstellungen wieder her und stoppt die gewählte(n) Funktion(en). Genaue Einzelheiten hierzu siehe "Grundlegende Bedienungsschritte" auf Seite 44.</li> </ul>

# Faxmodus-Anzeige

## Hauptanzeige

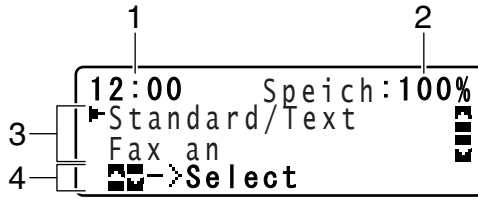

Nr.	Anzeige	Beschreibung
1	Zeit	Die im Menü Einstellungen unter Admin. Management /Anwendereinst. /Datum/Zeit derzeit spezifizierte Zeitangabe.
2	Verfügbarer Speicher	Die für den Scan- und Faxbetrieb verfügbare Speicherkapazität (in Prozent).
3	Faxeinstellungen	Ermöglicht eine Überprüfung der aktuellen Einstellungen, die bei Bedarf geändert werden können. Genaue Einzelheiten hierzu siehe "Faxeinstellungen" auf Seite 11.
4	Status	Je nach Situation kann hier eine Gerätestatus- oder Fehlermeldung erscheinen.

■ FaxEinstellungen

12:00 Speich:100%  
 1 — Standard/Text  
 2 — Fax an  
 [Icon] -> Select

▲/▼ drücken

12:00 Speich:100%  
 3 — Timer Tx  
 4 — Speichersenden  
 [Icon] -> Select



▲/▼ drücken

12:00 Speich:100%  
 5 — 1-seitig  
 6 — Abbruch Reserviert  
 [Icon] -> Select

▲/▼ drücken

12:00 Speich:100%  
 7 — Einstellungen  
 8 — Bericht/Status  
 [Icon] -> Select

Nr.	Anzeige	Beschreibung
1	Faxqualität	Die derzeit gewählte Faxqualität. Näheres zur Auswahl der Faxqualität siehe "TX-Einstellung" auf Seite 31 und "Bildqualität einstellen" auf Seite 49.
2	Faxziel	Das vereinbarte Ziel für den Faxversand. Näheres zur Zielauswahl siehe "Empfänger spezifizieren" auf Seite 50 und "Mehrere Empfänger spezifizieren" auf Seite 55.   Wenn kein Ziel angegeben wird, erscheint Fax an.









Nr.	Anzeige	Beschreibung
3	Timer TX	Über diese Menüoption kann ein Zeitpunkt für den Faxversand vereinbart werden. Näheres zu den Einstellungen für die zeitversetzte Übertragung siehe "Faxdokument zeitversetzt senden (Zeitversetzte Übertragung)" auf Seite 58.
4	Übertragungsmodus	Der derzeit gewählte Faxübertragungsmodus. Näheres zu den Übertragungsmodi siehe "TX-Einstellung" auf Seite 31 und "Speicherübertragung und Direktübertragung" auf Seite 60.
5	Einseitige/doppelseitige Faxdokumente	Das derzeit gewählte Scanverfahren für Faxdokumente (einseitig/doppelseitig). Näheres zur Auswahl des ein- oder doppelseitigen Scanbetriebs siehe "Duplexdokumente (doppelseitige Dokumente) senden" auf Seite 62.
6	Abbruch Reserviert	<p>Über diese Menüoption kann eine Liste aller zur Übertragung anstehenden Aufträge abgerufen werden; bei Bedarf lassen sich einzelne Aufträge löschen. Genaue Einzelheiten hierzu siehe "In der Sendewarteschlange befindliches Dokument löschen" auf Seite 66.</p> <p> <i>Diese Menüoption erscheint nicht, wenn bereits ein Faxziel vereinbart wurde.</i></p>
7	Einstellungen	<p>Über diese Menüoption können die einzelnen Geräteeinstellungen angepasst werden. Genaue Einzelheiten hierzu siehe "Das Menü Einstellungen" auf Seite 24.</p> <p> <i>Diese Menüoption erscheint nicht, wenn bereits ein Faxziel vereinbart wurde.</i></p>
8	Bericht/Status	<p>Über diese Menüoption kann die Gesamtzahl aller von diesem Gerät ausgegebenen Seiten oder das Ergebnis von Send-/Empfangsvorgängen abgerufen werden; außerdem lassen sich hierüber Berichte ausdrucken. Genaue Einzelheiten hierzu siehe "Zähler, Listen und Berichte" auf Seite 95.</p> <p> <i>Diese Menüoption erscheint nicht, wenn bereits ein Faxziel vereinbart wurde.</i></p>

## Faxmodus aufrufen

Prüfen Sie vor der Anwendung einer Faxfunktion, ob die Taste **Fax** grün leuchtet. Ist dies nicht der Fall, die Taste drücken, um in den Faxmodus zu wechseln.

Bei Betätigung der Taste **Wahlwdh./Pause** oder **Aufgelegt** schaltet das Gerät automatisch in den Faxmodus.

## Symbolliste

Symbol		Beschreibung
	Wahl	Eine Faxnummer wird gewählt.
	Rufton	Am Gerät geht der Ruf von einer Gegenstelle ein.
	Senden	Ein Faxdokument wird gesendet.
	Empfangen	Ein Faxdokument wird empfangen.
	Anzahl gescannter Seiten	Neben diesem Symbol wird die Anzahl erfasster Scanvorlagen angezeigt.
	Ton	Wenn als Wahlverfahren "Impuls" gewählt wurde, die Taste * drücken, um vorübergehend zum Tonwahlverfahren (Ton) zu wechseln.
	Pause	Eine Pause wird eingefügt.
	Warteschlange für zeitversetzte Übertragung oder Stapelbetrieb	Ein Faxdokument steht für die zeitversetzte Übertragung oder die Übertragung im Stapelbetrieb an.
	Speicherempfang	Ein Faxdokument steht für einen Speicherempfang an.

# Menü-Übersicht

Das Menü des bizhub C20 wird über das Bedienfeld aufgerufen und ist wie nachfolgend dargestellt aufgebaut.

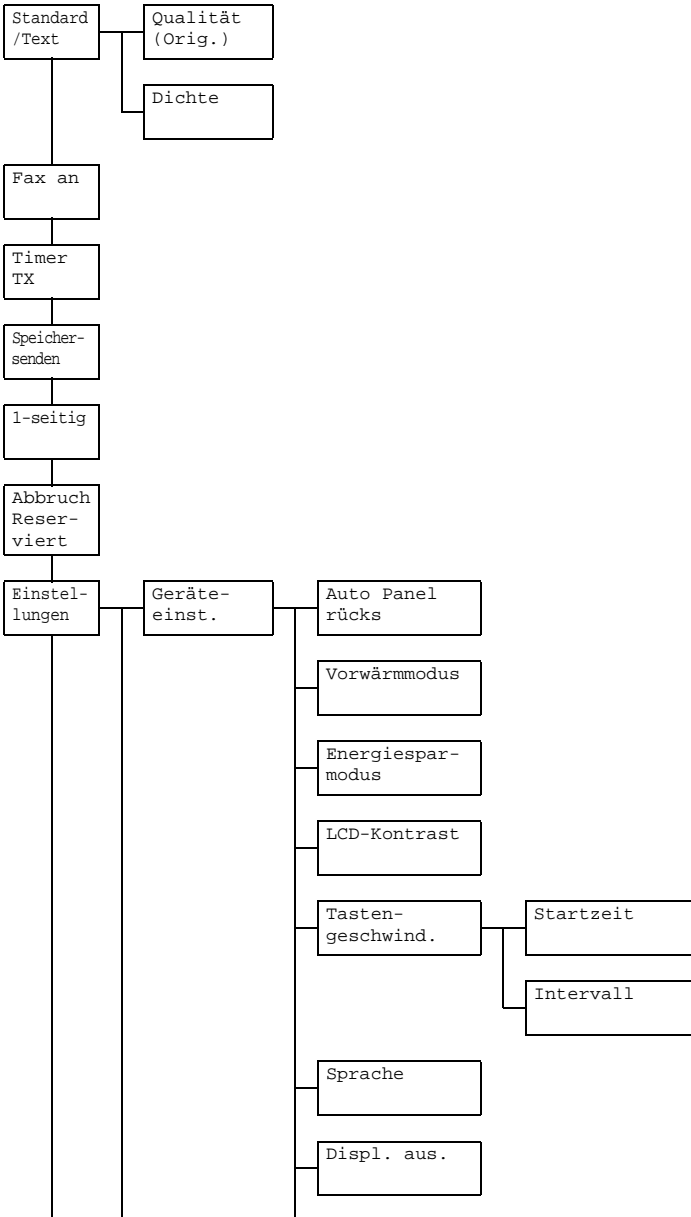

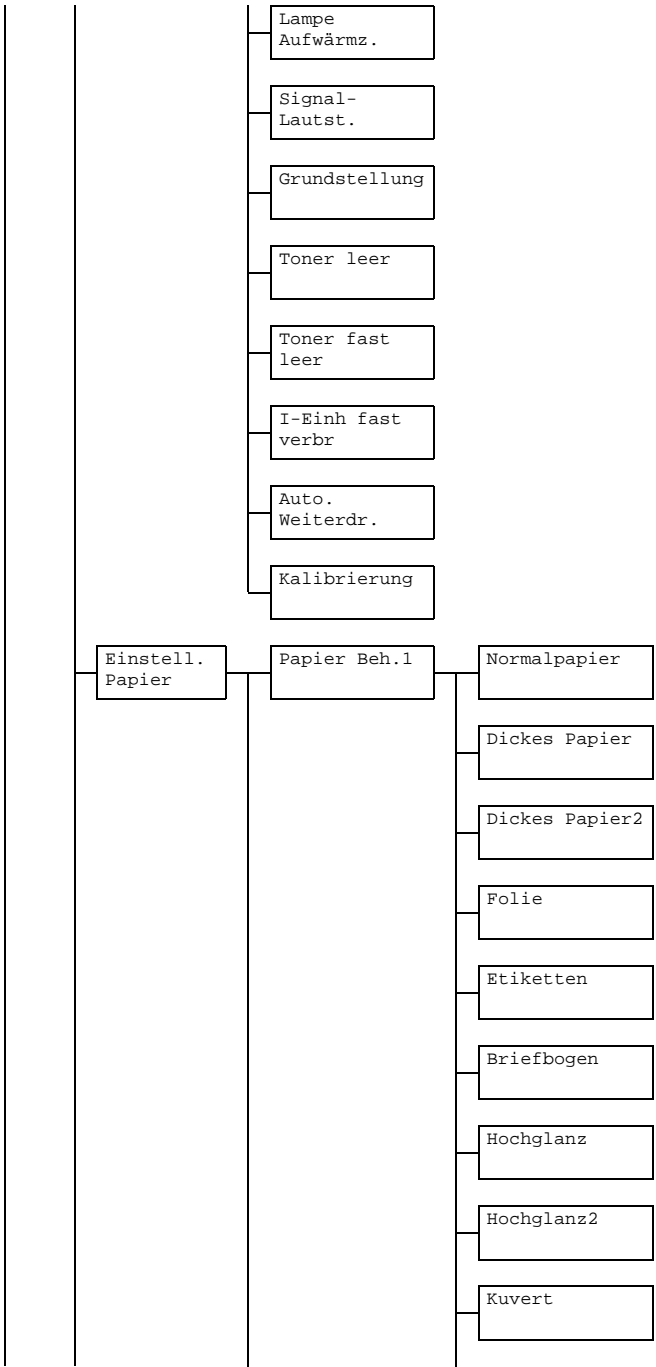

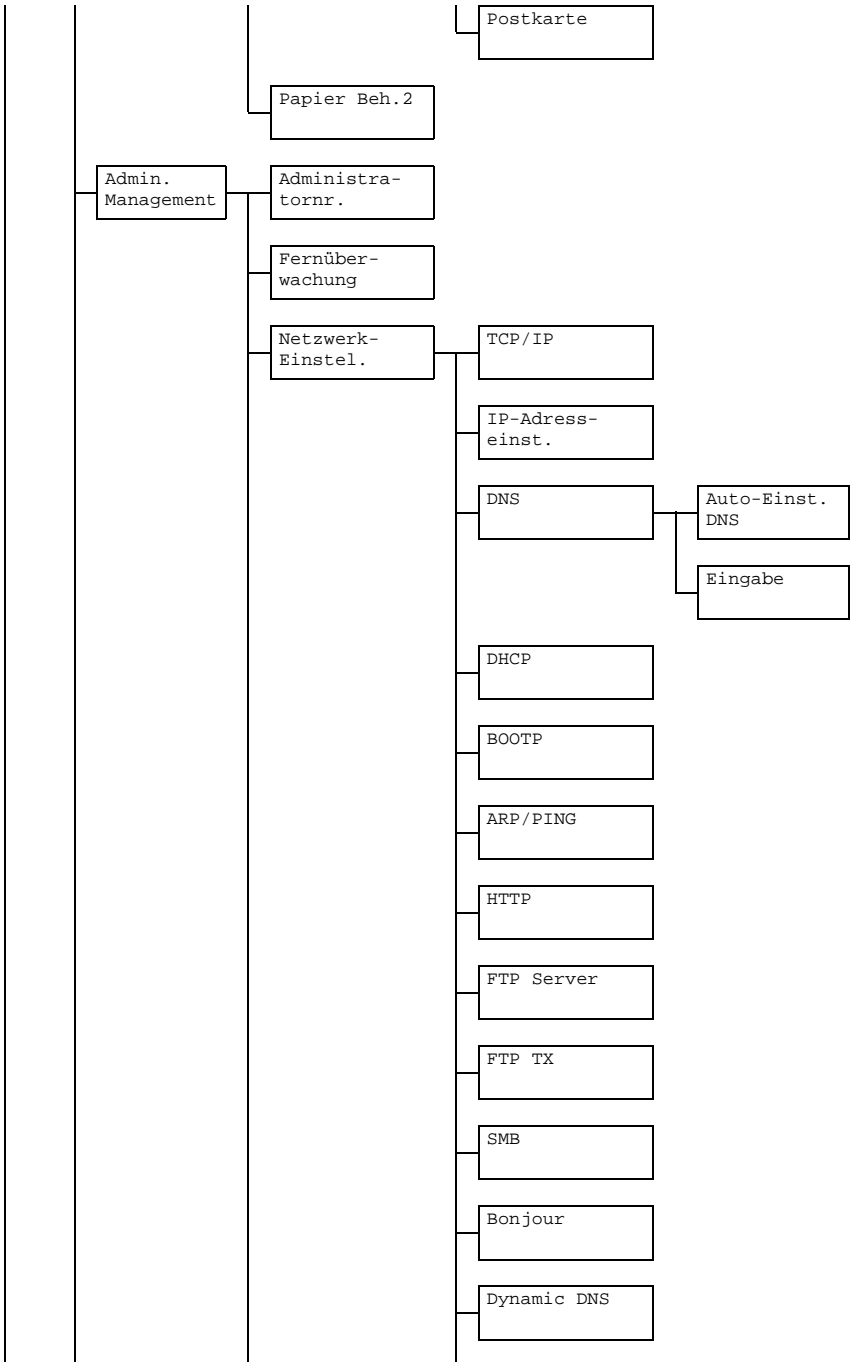

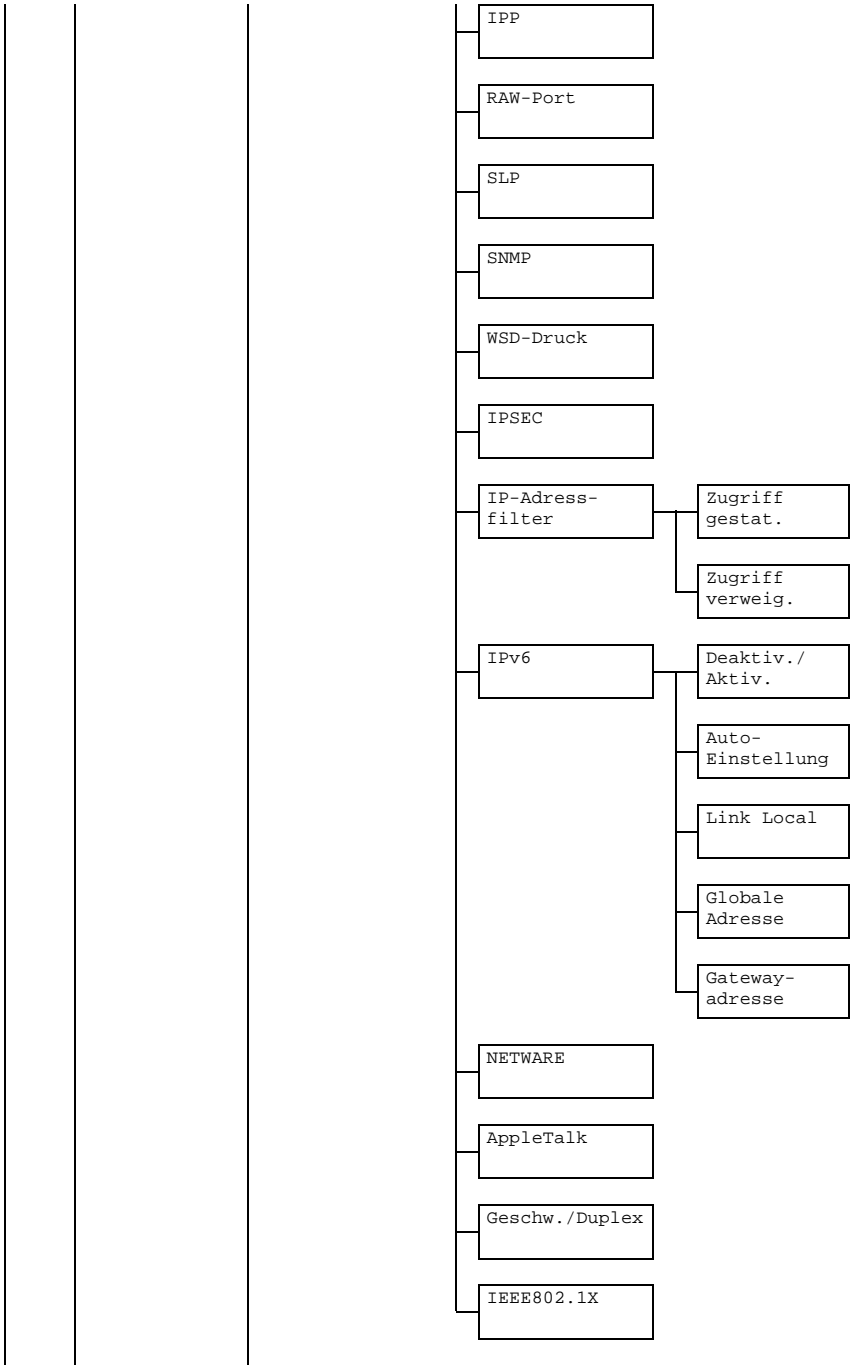

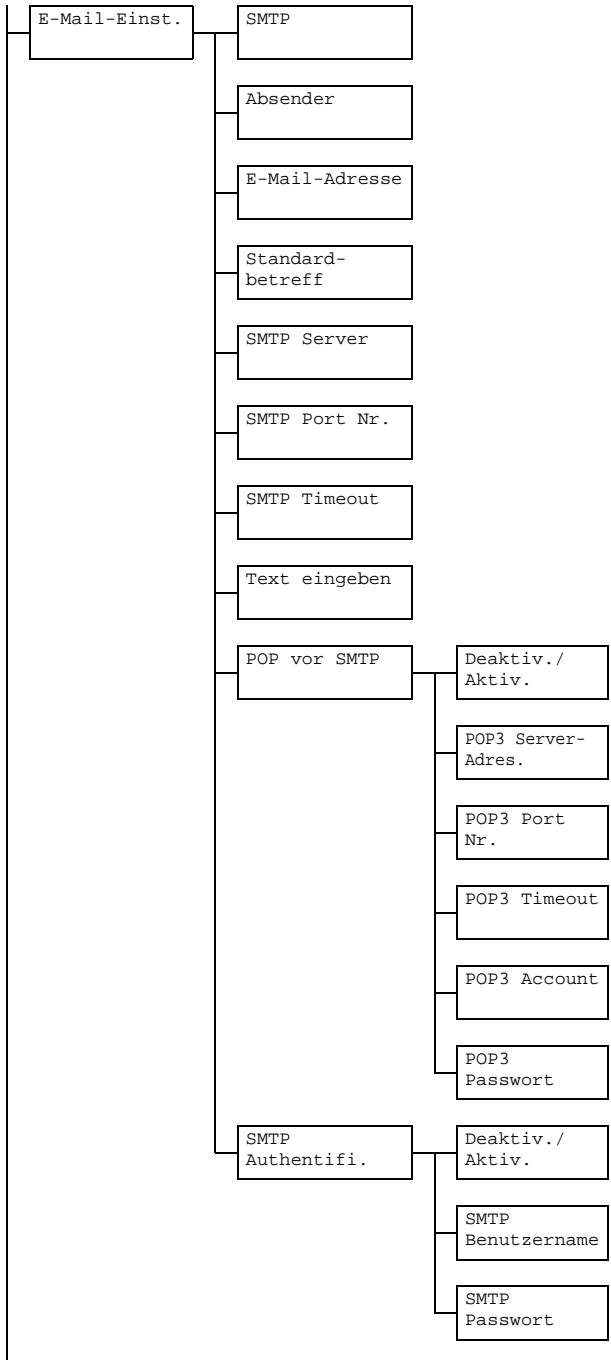

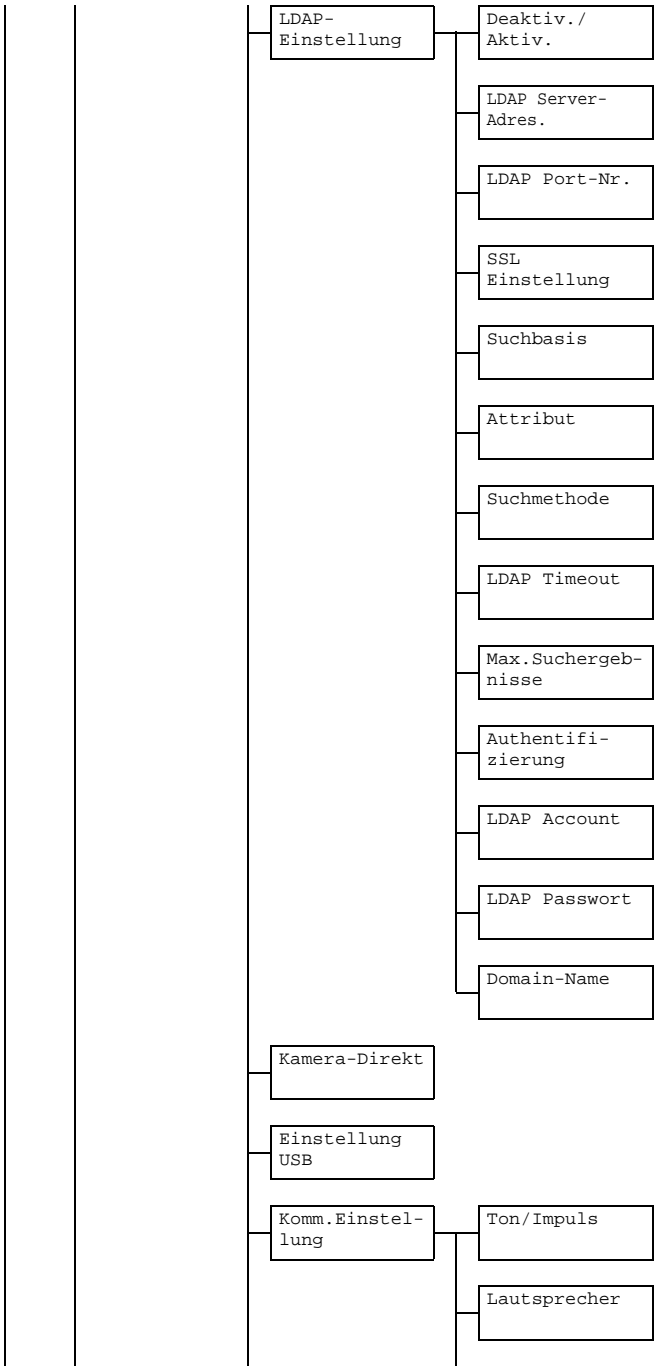

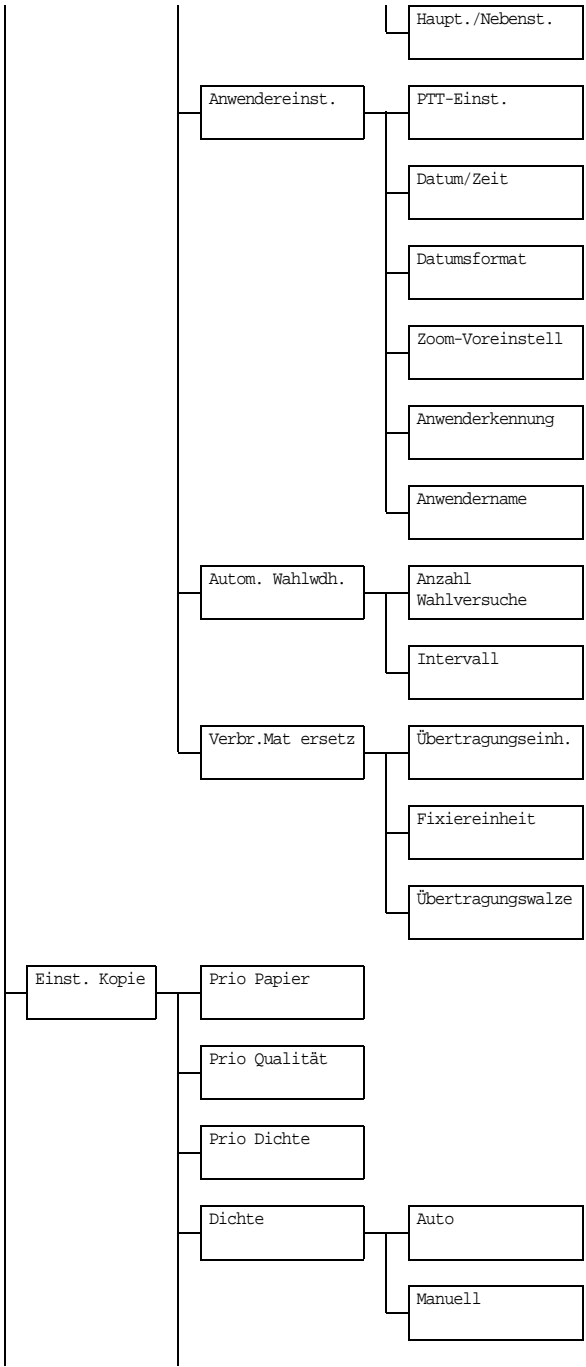

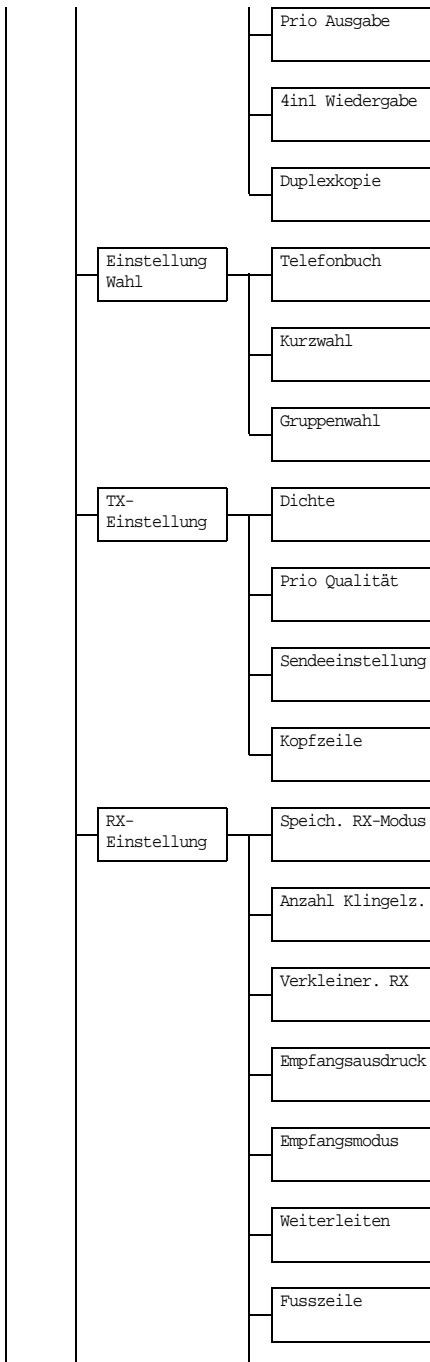

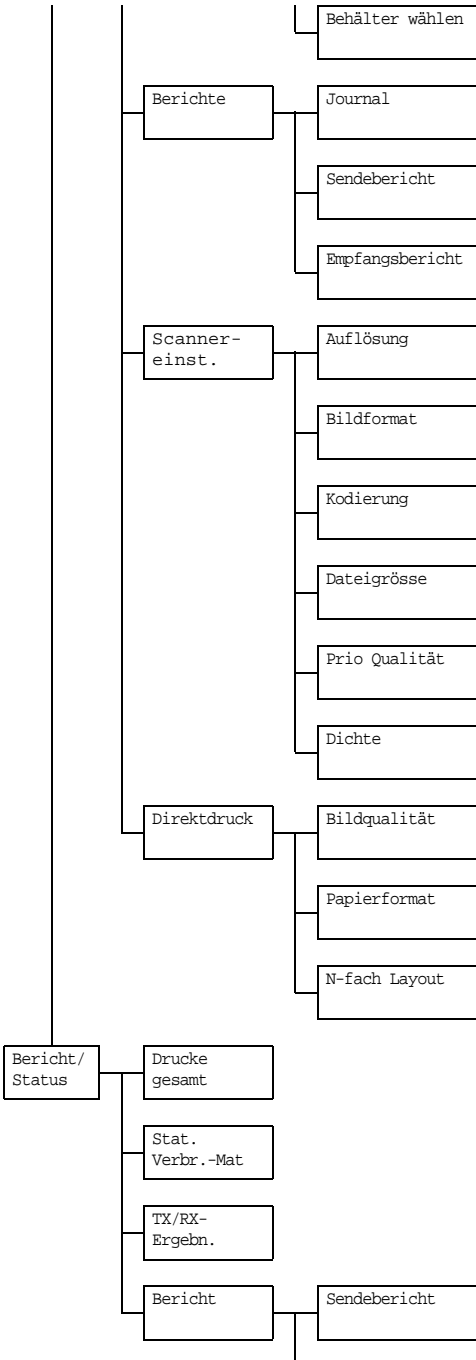



# Das Menü Einstellungen

Die Geräteeinstellungen können den Anforderungen der Benutzer entsprechend geändert werden.



Die werkseitigen Standardeinstellungen erscheinen jeweils in Fettschrift.



Näheres zu den im Menü Einstellungen vorzunehmenden Einstellungen siehe "Einstellungen im Menü Einstellungen" auf Seite 39.



Genaue Einzelheiten zu den Einstellungen in den Menüs *Einstell. Papier, Einst. Kopie, E-Mail-Einst., Scannereinst. und Direktdruck* sowie zu einigen Optionen in den Menüs *Geräteeinst. und Anwender-einst.* enthält das *Drucker/Kopierer/Scanner-Benutzerhandbuch* auf der *CD/DVD Documentation*.



Genaue Einzelheiten zu den Einstellungen im Menü *Netzwerk-Einstel.* enthält das *Referenzhandbuch* auf der *CD/DVD Documentation*.

## Geräteeinstellungen

Um Geräte- und Displayeinstellungen vornehmen zu können, wählen Sie im Menü Einstellungen die Option `Geräteeinst..`

Auto Panel rücks	Detaillierte Informationen zu den vorzunehmenden Einstellungen enthält das Drucker/Kopierer/Scanner-Benutzerhandbuch auf der CD/DVD Documentation.	
Vorwärmmodus		
Energiesparmodus		
LCD-Kontrast		
Tastengeschwind.		
Sprache		
Displ. aus.		
Lampe Aufwärmz.		
Signal-Lautst.	Einstellungen	Aus / <b>Leise</b> / Laut
	Dient der Einstellung der Lautstärke von Alar-men und des akustischen Tastensignals.	
Grundstellung	Einstellungen	<b>Kopie</b> / Fax
	Dient der Einstellung des Modus, der bei Einschalten bzw. automatischem Rücksetzen des Geräts aktiviert wird.	

Toner leer	Einstellungen	<b>Stoppen</b> / Mit S/W weiter
	<p>Bestimmt, ob der Druck-, Kopier- oder Faxbetrieb unterbrochen wird, wenn der Tonervorrat erschöpft ist.</p> <ul style="list-style-type: none"> <li>■ <b>Stoppen:</b> Der Druck-, Kopier- oder Faxbetrieb wird unterbrochen, wenn der Tonervorrat erschöpft ist.</li> <li>■ <b>Mit S/W weiter:</b> Wenn ein oder mehr Farbtoneerkassetten leer sind, können der Druck- oder Kopierbetrieb im Monochrom-Modus und der Faxempfang so lange fortgesetzt werden, wie noch schwarzer Toner vorhanden ist.</li> </ul>	
Toner fast leer	<p>Detaillierte Informationen zu den vorzunehmenden Einstellungen enthält das Drucker/Kopierer/Scanner-Benutzerhandbuch auf der CD/DVD Documentation.</p>	
I-Einh fast verbr	<p>Detaillierte Informationen zu den vorzunehmenden Einstellungen enthält das Drucker/Kopierer/Scanner-Benutzerhandbuch auf der CD/DVD Documentation.</p>	
Auto. Weiterdr.	Einstellungen	<b>Ein</b> / <b>Aus</b>
	<p>Bestimmt, ob der Druckbetrieb fortgesetzt oder angehalten wird, wenn ein Papierformat-Fehler beim Drucken auftritt.</p> <ul style="list-style-type: none"> <li>■ <b>Ein:</b> Der Druckvorgang wird auch dann fortgesetzt, wenn ein Papierformat-Fehler auftritt.</li> <li>■ <b>Aus:</b> Der Druckvorgang wird bei Auftreten eines Papierformat-Fehlers unterbrochen.</li> </ul>	
Kalibrierung	<p>Detaillierte Informationen zu den vorzunehmenden Einstellungen enthält das Drucker/Kopierer/Scanner-Benutzerhandbuch auf der CD/DVD Documentation.</p>	

## Admin. Management



Um Administratoreinstellungen, z. B. Netzwerkeinstellungen, vornehmen zu können, wählen Sie im Menü Einstellungen die Option Admin. Management.



*Das Menü Admin. Management kann nur von einem Benutzer mit Administratorrechten aufgerufen werden.*

*Um die Einstellungen in diesem Menü einzusehen, wie folgt vorgehen: Admin. Management auswählen, über die Zifferntasten den 6-stelligen Administrator-Zugangscode eingeben (Standard: **000000**) und dann die Taste **Select** drücken.*

Administratornr.	Detaillierte Informationen zu den vorzunehmenden Einstellungen enthält das Drucker/Kopierer/Scanner-Benutzerhandbuch auf der CD/DVD Documentation.
Fernüberwachung	
Netzwerk-Einstel.	Detaillierte Informationen zu den vorzunehmenden Einstellungen enthält das Referenzhandbuch auf der CD/DVD Documentation.
E-Mail-Einst.	Detaillierte Informationen zu den vorzunehmenden Einstellungen enthält das Drucker/Kopierer/Scanner-Benutzerhandbuch auf der CD/DVD Documentation.
LDAP-Einstellung	Detaillierte Informationen zu den vorzunehmenden Einstellungen enthält das Referenzhandbuch auf der CD/DVD Documentation.
Kamera-Direkt	Detaillierte Informationen zu den vorzunehmenden Einstellungen enthält das Drucker/Kopierer/Scanner-Benutzerhandbuch auf der CD/DVD Documentation.
Einstellung USB	

Komm. Einstel- lung	Ton/ Impuls	Einstellun- gen	Ton / Impuls
		<p>Dient der Auswahl des Wahlverfahrens. Wenn dieser Parameter nicht ordnungsgemäß konfiguriert wird, können keine Faxdokumente gesendet oder empfangen werden. Prüfen Sie, für welches Wahlverfahren Ihre Fernsprechleitung ausgelegt ist, und stellen Sie das Gerät entsprechend ein.</p> <p> Wenn im Menü <i>Anwendereinst.</i> die Position <i>PTT-Einst.</i> auf <i>USA, Kanada</i> oder <i>Neuseeland</i> gesetzt ist, kann das Wahlverfahren nicht geändert werden.</p>	
Laut- sprecher		Einstellun- gen	Aus / <b>Leise</b> / Laut
		<p>Dient zur Einstellung der Lautstärke für die Leitungsüberwachung sowie der Lautstärke des Sendesignals.</p> <p> Auch wenn diese Position auf <i>Aus</i> steht, kann die Leitungsüberwachung durch Betätigen der <b>Aufgelegt</b>-Taste für eine bestimmte Verbindung aktiviert werden.</p>	
Haupt. / Nebenst.		Einstellun- gen	Haupt. / Nebenst.
		<p>An dieser Stelle wird eingegeben, ob das Gerät an das öffentliche Fernsprechnet (Haupt.) oder an eine private Nebenstellenanlage (Nebenst.) angeschlossen ist.</p> <ul style="list-style-type: none"> <li>■ Haupt. : Wählen Sie diese Einstellung, wenn das Gerät nicht an eine Nebenstellenanlage (TK-Anlage) angeschlossen ist.</li> <li>■ Nebenst. : Wählen Sie diese Einstellung, wenn das Gerät an eine Nebenstellenanlage angeschlossen ist oder ein internes Fernsprechsystem benutzt wird. Bei Wahl von Nebenst. muss die Kennziffer für die Belegung einer Amtsleitung angegeben werden.</li> </ul>	

Anwender-einst.	PTT-Einst.	Einstellungen	Argentinien / Australien / Österreich / Belgien / Brasilien / Kanada / China / Tsch. / Dänemark / Europa / Finnland / Frankreich / Deutschland / Griechenland / Hongkong / Ungarn / Irland / Israel / Italien / Japan / Korea / Malaysia / Mexiko / Niederlande / Neuseelnd. / Norwegen / Philippinen / Polen / Portugal / Russland / Saudi Arabien / Singapur / Slowakei / Südafrika / Spanien / Schweden / Schweiz / Taiwan / Türkei / <b>USA</b> / Grossbritannien / Vietnam
		Gibt das Land an, in dem das Gerät installiert ist.	
Datum/Zeit	Einstellungen	Zeit: 00:00-23:59 (Standard: <b>00:00</b> ) Datum: '07/01/01-'32/12/31 (Standard: ' <b>07/01/01</b> ) Zeitzone: GMT+12:00-GMT-12:00 (in 30-Minuten-Intervallen) (Standard: <b>GMT+00:00</b> )	
		Geben Sie das aktuelle Datum, die Uhrzeit und die Zeitzone über den numerischen Tastenblock ein. Wenn PTT-Einst. auf USA oder Kanada gesetzt ist, wird die Uhr automatisch auf Sommerzeit umgestellt. (Beginn: Zweiter Sonntag im März um 02:00 Uhr; Ende: Erster Sonntag im November um 02:00 Uhr.)	
Datumsformat	Einstellungen	<b>MM/TT/JJ</b> / TT/MM/JJ / JJ/MM/TT	
	Bestimmt die Datumsangabe in Berichten und Listen.		
Zoom-Voreinstell	Detaillierte Informationen zu den vorzunehmenden Einstellungen enthält das Drucker/Kopierer/Scanner-Benutzerhandbuch auf der CD/DVD Documentation.		

Anwender-einst.	Anwenderkennung	Geben Sie hier Ihre Faxnummer ein. Maximal 20 Zeichen (numerische Zeichen, Leerzeichen, + und -) können eingegeben werden. Diese Nummer wird in der Kopfzeile gesendeter Dokumente gedruckt. Standardmäßig ist keine Faxnummer eingestellt.	
	Anwendername	Geben Sie hier Ihren Namen ein. Maximal 32 Zeichen können eingegeben werden. Dieser Name wird in der Kopfzeile gesendeter Faxdokumente gedruckt. Standardmäßig ist kein Name eingestellt.	
Autom. Wahlwdh.	Anzahl Wahlversuche	Einstellungen	1-10 (Standard: Abhängig von der PTT-Einst.)
		Bestimmt die Anzahl der Wahlwiederholungsversuche, wenn keine Verbindung zustande kommt, beispielsweise weil die Leitung belegt ist.	
Autom. Wahlwdh.	Intervall	Einstellungen	2-99 Min. (Standard: Abhängig von der PTT-Einst.)
		Bestimmt das Zeitintervall zwischen zwei Wahlwiederholungsversuchen.	
Verbr. Mat ersetz	Übertragungseinh.	Detaillierte Informationen zu den vorzunehmenden Einstellungen enthält das Drucker/Kopierer/Scanner-Benutzerhandbuch auf der CD/DVD Documentation.	
	Fixiereinheit		
	Übertragungswalze		

## Einstellung Wahl

Um Adressen in der Adressbuchliste (Telefonbuch) speichern oder als Kurz- oder Gruppenwahlziele programmieren zu können, wählen Sie im Menü Einstellungen die Option `Einstellung Wahl`.

Telefonbuch	<p>Häufig verwendete Kurz- und Gruppenwahlziele können in der Adressbuchliste (Telefonbuch) gespeichert werden. Drücken Sie zunächst die Taste <b>Adressbuch</b> und dann die Taste ▲ oder ▼ um das gewünschte Ziel schnell auszuwählen.</p> <p>In der Adressbuchliste können maximal 20 Ziele gespeichert werden.</p> <p>Genaue Einzelheiten hierzu siehe "Adressbuchliste" auf Seite 86.</p>
Kurzwahl	<p>Dient der Programmierung von Faxnummern auf Kurzwahl-tasten, so dass ein Empfänger ohne Eingabe der Nummer über die Ziffer-tasten angewählt werden kann.</p> <p>Maximal 220 Faxnummern können programmiert werden.</p> <p>Näheres zur Programmierung von Kurzwahl-nummern siehe "Kurzwahl" auf Seite 88.</p>
Gruppenwahl	<p>Häufig verwendete Rundsendeziele können als Gruppenwahlziel gespeichert werden. Mehrere Ziele lassen sich einfach abrufen, indem man die Gruppenwahlnummer eingibt.</p> <p>Pro Gruppe können maximal 50 Ziele gespeichert werden.</p> <p>Bei Gruppenwahlzielen können maximal 20 Ziele vereinbart werden.</p> <p>Genaue Einzelheiten hierzu siehe "Gruppenwahl" auf Seite 91.</p>

## TX-Einstellung

Um Einstellungen für das Senden von Faxdokumenten vornehmen zu können, wählen Sie im Menü Einstellungen die Option TX-Einstellung.

Dichte	Einstellungen	(Hell)  (Dunkel)
	Bestimmt den Kontrast für das Einscannen einer Faxvorlage. Um während der Übertragung eine andere Scandichte als die hier vereinbarte Standard-einstellung zu wählen, siehe "Bildqualität einstellen" auf Seite 49.	

Prio Qualität	Einstellun- gen	<b>Standard/Text</b> , Fein/Text, Superfein/Text, Standard/ Foto, Fein/Foto, Super- fein/Foto
		<p>Bestimmt die Standard-Scanauflösung (Faxdokument-Qualität).</p> <ul style="list-style-type: none"> <li>■ <b>Standard/Text</b>: Wählen Sie diese Einstellung für handschriftliche Dokumente oder für Computerausdrucke.</li> <li>■ <b>Fein/Text</b>: Wählen Sie diese Einstellung für Dokumente mit klein gedrucktem Inhalt.</li> <li>■ <b>Superfein/Text</b>: Wählen Sie diese Einstellung für Dokumente mit klein gedrucktem Inhalt, beispielweise Zeitungen, sowie Dokumente mit detaillierten Abbildungen.</li> <li>■ <b>Standard/Foto</b>: Wählen Sie diese Einstellung für Bilddokumente mit Standardfotos.</li> <li>■ <b>Fein/Foto</b>: Wählen Sie diese Einstellung für Fotodokumente mit detaillierten Abbildungen.</li> <li>■ <b>Superfein/Foto</b>: Wählen Sie diese Einstellung für Fotodokumente mit besonders detaillierten Abbildungen.</li> </ul> <p>Um während der Übertragung eine andere Auflösung als die hier vereinbarte Standardeinstellung zu wählen, siehe "Bildqualität einstellen" auf Seite 49.</p>

Sendeeinstellung	Einstellungen	<b>Speichersenden</b> / Direktes senden
	<p>Wählen Sie das gewünschte Verfahren für den Dokumentenversand.</p> <ul style="list-style-type: none"> <li>■ <b>Speichersenden:</b> Bei diesem Verfahren startet die Faxübertragung, sobald das gesamte Dokument gescannt und im Speicher abgelegt wurde. Die Gesamt-Seitenzahl wird automatisch zusammen mit der Seitenzahl in der Kopfzeile ausgedruckt. Es kann jedoch zu einem Speicherüberlauf kommen, wenn das Dokument zu viele Seiten enthält oder wenn aufgrund der hohen Bildqualität (Auflösung) zu viele Daten anfallen.</li> <li>■ <b>Direktes senden:</b> Bei diesem Verfahren erfolgt die Übertragung in Echtzeit sowie in der vereinbarten Zielreihenfolge. Wenn ein Dokument viele Seiten enthält, kann das Fax dank dieses Verfahrens übermittelt werden, ohne dass der Speicher überläuft.</li> </ul> <p>Um während der Übertragung ein anderes Verfahren für den Dokumentenversand als die hier vereinbarte Standardeinstellung zu wählen, siehe "Speicherübertragung und Direktübertragung" auf Seite 60.</p>	
Kopfzeile	Einstellungen	Aus / <b>Ein</b>
	<p>Bestimmt, ob die Absenderdaten (Datum/Sendezeitpunkt, Name und Faxnummer des Absender, Nummer der Sitzung und Seitenzahl) in dem gesendeten Dokument erscheinen sollen.</p> <p> <i>Wenn im Menü Anwendereinst. die Position PTT-Einst. auf USA, Kanada oder Korea gesetzt ist, können die Einstellungen nicht geändert werden.</i></p>	

## RX-Einstellung

Um Einstellungen für den Faxempfang vornehmen zu können, wählen Sie im Menü Einstellungen die Option **RX-Einstellung**.

Speich. RX-Modus	Einstellungen	<b>Aus</b> / Ein
	<p>Bestimmt, ob der Speicherempfang aktiviert (<b>Ein</b>) oder deaktiviert (<b>Aus</b>) ist. Wählen Sie <b>Ein</b>, um zu veranlassen, dass vertrauliche Faxdokumente beim Empfang oder wenn das Gerät unbeaufsichtigt ist, z. B. nachts, nicht gedruckt werden. Die Empfangskopie kann im Speicher abgelegt und dann zu einem bestimmten Zeitpunkt oder bei Deaktivierung des Speicherempfangs (Einstellung <b>Aus</b>) gedruckt werden.</p> <p>Die Festlegung der Uhrzeit für den Beginn bzw. das Ende des Speicherempfangs und auch die Deaktivierung dieser Funktion können durch Vergabe eines Passworts abgesichert werden. Die eingegebene Start- und Endezeit gilt für jeden Tag, bis der Speicherempfang deaktiviert wird.</p> <p>Genaue Einzelheiten zu den vorzunehmenden Einstellungen siehe "Speicherempfangs-Modus einstellen" auf Seite 40.</p>	
Anzahl Klingelz.	Einstellungen	1-16 (Standard: Abhängig von der PTT-Einst.)
	<p>Wenn ein externes Telefon angeschlossen ist, ist an dieser Stelle ist eine Zahl zwischen 1 und 16 für die Anzahl der Rufzeichen bis zur Annahme eines Rufs einzugeben.</p>	

Verkleiner. RX	Einstellungen	Aus / <b>Ein</b> / Verk.
	<p>Bestimmt, ob Empfangskopien, die länger sind als das eingelegte Papierformat, beim Ausdruck verkleinert, auf mehrere Seiten verteilt oder unvollständig gedruckt werden.</p> <ul style="list-style-type: none"> <li>■ <b>Ein</b>: Die Empfangskopie wird verkleinert.</li> <li>■ <b>Aus</b>: Die Empfangskopie wird in der Originallänge gedruckt und dabei auf mehrere Seiten verteilt.</li> <li>■ <b>Verk.</b>: Die Empfangskopie wird zwar gedruckt, aber über die Länge des eingelegten Papiers hinausgehende Informationen gehen verloren. Genaue Einzelheiten zu dem Verhältnis zwischen Länge der Empfangskopie und tatsächlich gedrucktem Dokument siehe "Empfangene Faxdokumente drucken" auf Seite 77.</li> </ul>	
Empfangsausdruck	Einstellungen	<b>Speicher RX</b> / Druck RX
	<p>Bestimmt, ob mit dem Druck einer Empfangskopie erst begonnen wird, wenn alle Seiten eingegangen sind oder sobald die erste Seite empfangen wurde.</p> <ul style="list-style-type: none"> <li>■ <b>Speicher RX</b>: Der Ausdruck beginnt, wenn alle Seiten empfangen worden sind.</li> <li>■ <b>Druck RX</b>: Der Ausdruck beginnt, sobald die erste Seite empfangen worden ist.</li> </ul>	

Empfangsmodus	Einstellungen	<b>Auto RX</b> / Manuell RX
	<p>Stellt das Gerät auf automatischen oder manuellen Empfang ein.</p> <ul style="list-style-type: none"> <li>■ <b>Auto RX:</b> Nach einer bestimmten Anzahl Ruftöne schaltet das Gerät sich automatisch an die Leitung und beginnt mit dem Faxempfang.</li> <li>■ <b>Manuell RX:</b> Eingehende Faxdokumente werden nicht automatisch angenommen. Der Empfangsvorgang beginnt, sobald der Hörer abgenommen und damit eine Verbindung hergestellt wird oder wenn die Taste <b>Aufgelegt</b> und anschließend die Taste <b>Start</b> gedrückt wird.</li> </ul> <p>Näheres zum manuellen Empfang siehe "Faxdokumente manuell empfangen" auf Seite 76.</p>	
Weiterleiten	Einstellungen	<b>Aus</b> / Ein / Ein + Ausdrucken
	<p>Bestimmt, ob empfangene Faxdokumente weitergeleitet werden.</p> <ul style="list-style-type: none"> <li>■ <b>Aus:</b> Wählen Sie diese Einstellung, wenn Dokumente nicht weitergeleitet werden sollen.</li> <li>■ <b>Ein:</b> Wählen Sie diese Einstellung, wenn ein empfangenes Faxdokument an die vereinbarte Faxnummer oder E-Mail-Adresse weitergeleitet werden soll.</li> <li>■ <b>Ein + Ausdrucken:</b> Wählen Sie diese Einstellung, wenn ein empfangenes Faxdokument an die vereinbarte Faxnummer oder E-Mail-Adresse weitergeleitet und gleichzeitig ausgedruckt werden soll.</li> </ul> <p>Genauere Einzelheiten zu den vorzunehmenden Einstellungen siehe "Weiterleitungseinstellungen vornehmen" auf Seite 41.</p>	

Fußzeile	Einstellungen	<b>Aus</b> / Ein
	Bestimmt, ob die Fußzeile mit Informationen zum Empfangsvorgang (Empfangsdatum, Anzahl Seiten etc.) unten auf empfangene Faxkopien gedruckt wird.	
Behälter wählen	Einstellungen	Beh. 1: Deaktiv./Aktiv. Beh. 2: Deaktiv./Aktiv. Beh. 3: Deaktiv./Aktiv.
	Bestimmt, aus welchem Behälter Papier eingezogen wird, wenn empfangene Dokumente oder Sendeberichte gedruckt werden. Außerdem kann ein Behälter deaktiviert werden, so dass er für die Druckausgabe nicht mehr zur Verfügung steht.	
 <i>Wenn keine untere Zufuhreinheit installiert ist, erscheint die Position Beh. 3 nicht.</i>		

## Berichte

Um Berichtseinstellungen vornehmen zu können, müssen Sie im Menü Einstellungen die Option **Berichte** wählen.

Journal	Einstellungen	Aus / <b>Ein</b>
	Nach jeweils 60 Sende-/Empfangsvorgängen kann ein Bericht mit den Ergebnissen dieser Vorgänge gedruckt werden. An dieser Stelle wird festgelegt, ob dieser Ausdruck automatisch nach dem 60. Sende-/Empfangsvorgang erfolgt.	
Sendebericht	Einstellungen	Ein / <b>Ein(Fehler)</b> / Aus
	<p>Bestimmt, ob nach jedem Sendevorgang automatisch ein Sendebericht gedruckt wird.</p> <ul style="list-style-type: none"> <li>■ <b>Ein</b>: Nach jedem Sendevorgang wird ein Sendebericht ausgegeben.</li> <li>■ <b>Ein(Fehler)</b>: Der Sendebericht wird nur nach Sendevorgängen ausgegeben, bei denen ein Fehler aufgetreten ist.</li> <li>■ <b>Aus</b>: Nach einem Sendevorgang wird grundsätzlich kein Sendebericht ausgegeben, auch nicht bei Auftreten eines Fehlers.</li> </ul> <p>Der Sendebericht wird normalerweise nach einer Rundsende-Übertragung ausgegeben.</p>	
Empfangsbericht	Einstellungen	Ein / <b>Ein(Fehler)</b> / Aus
	<p>Bestimmt, ob nach jedem Empfangsvorgang automatisch ein Empfangsbericht gedruckt wird.</p> <ul style="list-style-type: none"> <li>■ <b>Ein</b>: Nach jedem Empfangsvorgang wird ein Empfangsbericht ausgegeben.</li> <li>■ <b>Ein(Fehler)</b>: Der Empfangsbericht wird nur nach Empfangsvorgängen ausgegeben, bei denen ein Fehler aufgetreten ist.</li> <li>■ <b>Aus</b>: Nach einem Empfangsvorgang wird grundsätzlich kein Empfangsbericht ausgegeben, auch nicht bei Auftreten eines Fehlers.</li> </ul>	

# Einstellungen im Menü Einstellungen

## Allgemeine Vorgehensweise

- 1 Gehen Sie mit **▲** oder **▼** auf **Einstellungen** und drücken Sie dann die Taste **Select**.
- 2 Drücken Sie **▲** oder **▼**, bis das gewünschte Menü erscheint, und drücken Sie dann die Taste **Select**, um diese Menü aufzurufen.



*Zur Ansteuerung des gewünschten Menüs siehe die Menükonfiguration auf Seite 14.*

- 3 Wählen Sie eine Einstellung mit der Taste **▲**, **▼**, **◀** oder **▶** aus. Geben Sie über die Zifferntasten eine Nummer ein, um eine bestimmte Einstellung aufzurufen.
- 4 Drücken Sie die Taste **Select**. Die Einstellung wird aktiviert.



*Durch Drücken der Taste **Zurück** können Sie die Einstellung abbrechen.*

## Speicherempfang

Empfangene Faxdokumente können im Speicher abgelegt und zum vereinbarten Zeitpunkt ausgedruckt werden. Dies bietet sich beispielsweise für den Empfang vertraulicher Dokumente an.

Der Speicherempfang kann wie folgt eingestellt werden:

- **Start-/Endezeit:** Nicht eingestellt  
Der Speicherempfang ist normalerweise aktiviert (d. h. auf **Ein** gesetzt); wenn ein im Speicher abgelegtes Faxdokument gedruckt werden soll, diese Funktion deaktivieren (d. h. auf "Aus" setzen).
- **Start-/Endezeit:** Eingestellt  
Der Speicherempfangs-Modus wird zu der angegebenen Zeit aktiviert und deaktiviert.

Beispiel 1: Wenn als "Ein Zeit" 18:00 und als "Aus Zeit" 8:00 eingestellt ist.

Empfängt das Gerät zwischen 18.00 Uhr und 8.00 Uhr eingehende Faxdokumente im Speicher, die dann nach der Umschaltung in den normalen Empfangsmodus zwischen 8.00 Uhr und 18.00 Uhr gedruckt werden.

Beispiel 2: Wenn als "Ein Zeit" 12:00 und als "Aus Zeit" 12:00 eingestellt ist (identische Start- und Endezeit).

Der Speicherempfang ist normalerweise aktiviert (d. h. auf **Ein** gesetzt); im Speicher abgelegte Faxdokumente werden jedoch um 12.00 Uhr gedruckt.

## Speicherempfangs-Modus einstellen

- 1 Gehen Sie mit ▲ oder ▼ auf **Einstellungen** und drücken Sie dann die Taste **Select**.
- 2 Gehen Sie mit ▲ oder ▼ auf **RX-Einstellung** und drücken Sie dann die Taste **Select**.
- 3 Vergewissern Sie sich, dass **Speich. RX-Modus** ausgewählt ist und drücken Sie dann die Taste **Select**.
- 4 Gehen Sie mit ▲ oder ▼ auf **Ein** und drücken Sie dann die Taste **Select**.
- 5 Geben Sie die Uhrzeit für die Aktivierung des Speicherempfangs über den numerischen Tastenblock ein und drücken Sie dann die Taste **Select**.  
Das Feld für die Eingabe der Endezeit erscheint.



*Wenn keine Startzeit festgelegt werden soll, drücken Sie die Taste **Select** ohne Angabe einer Uhrzeit. Das Feld für die Eingabe des Passworts erscheint. (Weiter mit Schritt 7.)*

- 6 Geben Sie die Uhrzeit für die Deaktivierung des Speicherempfangs über den numerischen Tastenblock ein und drücken Sie dann die Taste **Select**.  
Das Feld für die Eingabe des Passworts erscheint.
- 7 Geben Sie das Passwort ein und drücken Sie dann erneut die Taste **Select**.

Damit ist der Speicherempfangs-Modus eingestellt.



*Für die Deaktivierung des Speicherempfangs-Modus oder die Änderung der Start-/Endezeiten ist die Eingabe des Passworts erforderlich. Geben Sie eine vierstellige Zahl ein.*



*Wenn kein Passwort festgelegt werden soll, drücken Sie die Taste **Select** ohne Angabe eines Passworts.*

## Speicherempfangs-Modus deaktivieren

- 1 Gehen Sie mit ▲ oder ▼ auf **Einstellungen** und drücken Sie dann die Taste **Select**.
- 2 Gehen Sie mit ▲ oder ▼ auf **RX-Einstellung** und drücken Sie dann die Taste **Select**.
- 3 Vergewissern Sie sich, dass **Speich. RX-Modus** ausgewählt ist und drücken Sie dann die Taste **Select**.
- 4 Gehen Sie mit ▲ oder ▼ auf **Aus** und drücken Sie dann die Taste **Select**.  
Das Feld für die Eingabe des Passworts erscheint.



*Wenn kein Passwort vorgegeben ist, wird der Speicherempfangs-Modus deaktiviert.*

- 5 Geben Sie das Passwort ein und drücken Sie dann erneut die Taste **Select**.  
Damit ist der Speicherempfangs-Modus deaktiviert.



*Wenn Empfangskopien im Speicher abgelegt worden sind, werden diese jetzt ausgedruckt.*

## Weiterleitungseinstellungen vornehmen

- 1 Gehen Sie mit ▲ oder ▼ auf **Einstellungen** und drücken Sie dann die Taste **Select**.
- 2 Gehen Sie mit ▲ oder ▼ auf **RX-Einstellung** und drücken Sie dann die Taste **Select**.
- 3 Gehen Sie mit ▲ oder ▼ auf **Weiterleiten** und drücken Sie dann die Taste **Select**.  
*Die aktuelle Einstellung für Weiterleiten erscheint.*
- 4 Gehen Sie mit ▲ oder ▼ auf **Ein** oder **Ein + Ausdrucken** und drücken Sie dann die Taste **Select**.
- 5 Geben Sie ein Ziel ein oder wählen Sie einen Eintrag aus der Liste mit den Kurzwahlzielen.



*Um ein Kurzwahlziel auszuwählen, die Taste **Adressbuch** drücken, die Kurzwahlnummer eingeben und dann die Taste **Select** drücken.*



*Es kann auch eine E-Mail-Adresse vereinbart werden.*

- 6 Drücken Sie die Taste **Select**.  
*Das waren alle erforderlichen Weiterleitungseinstellungen.*



---

***Faxdokumente  
senden***

---

**3**

---

# Grundlegende Bedienungsschritte

Dieser Abschnitt enthält grundlegende Informationen zum Senden von Faxdokumenten.



*Es können Dokumente mit den nachfolgenden Papierformaten gefaxt werden.*

*Max. Format: Legal (über das Vorlagenglas)*

*Breite: 140 bis 216 mm*

*Länge: 148 bis 500 mm (aus dem AVE)*

## Faxdokumente aus dem AVE senden

Bei Einsatz des AVE können mehrere Seiten umfassende Vorlagen automatisch gescannt werden.



*Keinesfalls mit Büro- oder Heftklammern zusammengeheftete Vorlagen in den AVE einlegen.*



*Nicht mehr als 50 Blatt einlegen. Andernfalls kann ein Vorlagenstau auftreten oder die Vorlage oder das Multifunktionsgerät beschädigt werden.*



*Wird die Vorlage nicht korrekt eingelegt, zieht der AVE sie möglicherweise nicht gerade ein, es kann ein Vorlagenstau auftreten oder die Vorlage beschädigt werden.*



*Keinesfalls die AVE-Abdeckung öffnen, während im AVE befindliche Vorlagen gescannt werden.*

**1** Drücken Sie die Taste **Fax**, um in den Faxmodus zu wechseln.



*Wenn die Grundeinstellung (Einstellungen - Geräteeinst. - Grundstellung) auf Fax gesetzt ist, kann dieser Schritt übersprungen werden.*

**2** Vergewissern Sie sich, dass keine Vorlage auf dem Vorlagenglas liegt.

- 3 Legen Sie die Vorlage mit der bedruckten Seite nach oben in den AVE.

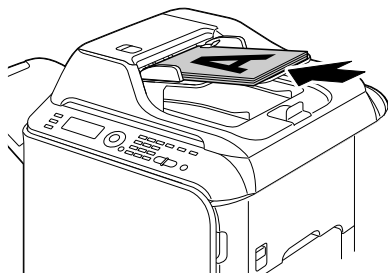

- 4 Stellen Sie die Vorlagenführungen auf die Größe der Vorlage ein.

- 5 Stellen Sie die Bildqualität der Vorlage ein.



*Näheres zum Einstellen der Vorlagenqualität siehe "Bildqualität einstellen" auf Seite 49.*

- 6 Wählen Sie die Faxnummer des Empfängers. Dazu stehen folgende Verfahren zur Auswahl:

- Direktwahl
- Adressbuchliste
- Kurzwahlfunktion
- Gruppenwahlfunktion
- Telefonbuchfunktion
- Taste **Wahlwdh./Pause**



*Genauere Einzelheiten zur Eingabe des Empfängers siehe "Empfänger spezifizieren" auf Seite 50. Genauere Einzelheiten zur Benutzung der Taste **Wahlwdh./Pause** siehe "Wahlwiederholungsfunktion benutzen" auf Seite 54.*



*Mit der Funktion "Rundsenden" kann eine Übertragung auch an mehrere Empfänger erfolgen. Näheres zu einer Rundsende-Übertragung siehe "Fax an mehrere Empfänger senden (Rundsenden)" auf Seite 55.*

- 7 Drücken Sie die Taste **Start**.  
Die Vorlage wird gescannt und anschließend übertragen.



Durch Drücken der Taste **Stopp/Reset** kann der Sendevorgang angehalten werden. Daraufhin erscheint eine Meldung, in der eine Bestätigung des Abbruchbefehls angefordert wird. Wählen Sie **Ja** und drücken Sie dann die Taste **Select**.



Wenn das Fax nicht übertragen werden konnte (weil beispielsweise der gewählte Teilnehmeranschluss besetzt war), versucht die automatische Wahlwiederholungsfunktion erneut, das Fax zu senden. Konnte das Fax mit Hilfe der automatischen Wahlwiederholungsfunktion nicht gesendet werden, wird ein Sendebericht gedruckt. Genaue Einzelheiten hierzu siehe "Sendebericht" auf Seite 97.



Wenn Sie ein gescanntes und für eine Übertragung anstehendes Dokument oder ein Fax, das auf eine Wahlwiederholung wartet, löschen wollen, wählen Sie die Menüoption **Abbruch Reserviert**. Genaue Einzelheiten hierzu siehe "In der Sende-Warteschlange befindliches Dokument löschen" auf Seite 66.



Wenn der Speicher fast voll ist, wird ein laufender Scanvorgang unterbrochen und eine Meldung angezeigt. Dann haben Sie die Wahl, entweder die Übertragung zu starten oder diesen Job abzubrechen. Wenn der Job abgebrochen wird, werden die bereits eingelesenen Seiten dieses Jobs gelöscht. Wenn die Übertragung gestartet wird, werden alle bereits eingelesenen Dokumente gesendet. Sobald die gescannten Seiten übertragen worden sind, wird der unterbrochene Scanvorgang fortgesetzt.

## Faxdokumente über das Vorlagenglas senden

1

Drücken Sie die Taste **Fax**, um in den Faxmodus zu wechseln.



Wenn die Grundeinstellung (*Einstellungen - Geräteeinst. - Grundstellung*) auf **Fax** gesetzt ist, kann dieser Schritt übersprungen werden.

2

Nehmen Sie alle Vorlagen aus dem AVE.



Beim Scannen über das Vorlagenglas dürfen keine Vorlagen im AVE liegen.

3

Klappen Sie den AVE hoch.

4

Legen Sie die Vorlage mit der bedruckten Seite nach unten auf das Vorlagenglas und richten Sie sie nach der Skala an der oberen und linken Seite des Vorlagenglases aus.

5

Schließen Sie den AVE vorsichtig.



Wenn Sie den AVE zu schnell schließen, kann das Blatt auf dem Vorlagenglas verschoben werden.

**6** Stellen Sie die Bildqualität der Vorlage ein.



Näheres zum Einstellen der Vorlagenqualität siehe "Bildqualität einstellen" auf Seite 49.

**7** Wählen Sie die Faxnummer des Empfängers. Dazu stehen folgende Verfahren zur Auswahl:

- Direktwahl
- Adressbuchliste
- Kurzwahlfunktion
- Gruppenwahlfunktion
- Telefonbuchfunktion
- Taste **Wahlwdh./Pause**



Genaue Einzelheiten zur Eingabe des Empfängers siehe "Empfänger spezifizieren" auf Seite 50. Genaue Einzelheiten zur Benutzung der Taste **Wahlwdh./Pause** siehe "Wahlwiederholungsfunktion benutzen" auf Seite 54.



Mit der Funktion "Rundsenden" kann eine Übertragung auch an mehrere Empfänger erfolgen. Näheres zu einer Rundsende-Übertragung siehe "Fax an mehrere Empfänger senden (Rundsenden)" auf Seite 55.

**8** Drücken Sie die Taste **Start**.

Daraufhin erscheint eine Meldung, in der eine Bestätigung des Scanbereichs angefordert wird.

**9** Wenn der angezeigte Bereich gescannt werden soll, drücken Sie die Taste **Select**. Die Vorlage wird gescannt.



Wenn der angezeigte Scanbereich geändert werden soll, drücken Sie die Taste **▲** oder **▼** und wählen dann den gewünschten Scanbereich. Drücken Sie anschließend erneut die Taste **Select**, damit die Vorlage gescannt wird.

**10** Wenn mehrere Seiten über das Vorlagenglas eingelesen werden sollen, warten Sie, bis die Meldung **Nächste Seite?** erscheint, legen dann eine neue Vorlage ein und drücken die Taste **Select**. Wenn die letzte Vorlage eingelesen worden ist, drücken Sie die Taste **Start**. Die Vorlage wird gescannt und anschließend übertragen.



Durch Drücken der Taste **Stopp/Reset** kann der Sendevorgang angehalten werden. Daraufhin erscheint eine Meldung, in der eine Bestätigung des Abbruchbefehls angefordert wird. Wählen Sie **Ja** und drücken Sie dann die Taste **Select**.



Wenn das Fax nicht übertragen werden konnte (weil beispielsweise der gewählte Teilnehmeranschluss besetzt war), versucht die automatische Wahlwiederholungsfunktion erneut, das Fax zu senden. Konnte das Fax mit Hilfe der automatischen Wahlwiederholungsfunktion nicht gesendet werden, wird ein Sendebericht gedruckt. Genaue Einzelheiten hierzu siehe "Sendebericht" auf Seite 97.



Wenn Sie ein gescanntes und für eine Übertragung anstehendes Dokument oder ein Fax, das auf eine Wahlwiederholung wartet, löschen wollen, wählen Sie die Menüoption **Abbruch Reserviert**. Genaue Einzelheiten hierzu siehe "In der Sende-Warteschlange befindliches Dokument löschen" auf Seite 66.



Wenn der Speicher fast voll ist, wird ein laufender Scanvorgang unterbrochen und eine Meldung angezeigt. Dann haben Sie die Wahl, entweder die Übertragung zu starten oder diesen Job abzuberechnen. Wenn der Job abgebrochen wird, werden die bereits eingelesenen Seiten dieses Jobs gelöscht. Wenn die Übertragung gestartet wird, werden alle bereits eingelesenen Dokumente gesendet. Sobald die gescannten Seiten übertragen worden sind, wird der unterbrochene Scanvorgang fortgesetzt.

# Bildqualität einstellen

Sie können die Bildqualität einer Vorlage optimieren, bevor Sie sie als Fax übertragen.

## Auflösung einstellen

- 1 Gehen Sie mit ▲ oder ▼ auf die aktuell eingestellte Faxbildqualität und drücken Sie dann die Taste **Select**.



*Standard/Text, Fein/Text, Superfein/Text, Standard/Foto, Fein/Foto oder Superfein/Foto sind je nach Einstellung für TX-Einstellung im Menü Einstellungen verfügbar.*

- 2 Vergewissern Sie sich, dass Qualität (Orig.) ausgewählt ist, und drücken Sie dann die Taste **Select**.
- 3 Gehen Sie mit ▲ oder ▼ auf eine Fauxauflösung und drücken Sie dann die Taste **Select**.  
Die Auflösung wird eingestellt.



*Wählen Sie die für die Vorlagen geeignete Auflösung.*

*- Standard/Text: Wählen Sie diese Einstellung für handschriftliche Dokumente oder für Computerausdrucke.*

*- Fein/Text: Wählen Sie diese Einstellung für Dokumente mit klein gedrucktem Inhalt.*

*- Superfein/Text: Wählen Sie diese Einstellung für Dokumente mit klein gedrucktem Inhalt, beispielweise Zeitungen, sowie Dokumente mit detaillierten Abbildungen.*

*- Standard/Foto: Wählen Sie diese Einstellung für Bilddokumente mit Standardfotos.*

*- Fein/Foto: Wählen Sie diese Einstellung für Fotodokumente mit detaillierten Abbildungen.*

*- Superfein/Foto: Wählen Sie diese Einstellung für Fotodokumente mit besonders detaillierten Abbildungen.*



*Bei automatischer Übertragung wird die Auflösung auf den Standardwert zurückgesetzt, sobald die Vorlage eingescannt worden ist. Bei manueller Übertragung erfolgt dieses Rücksetzen nach Beendigung des Sendevorgangs. Die Standardeinstellung kann geändert werden. Es empfiehlt sich, eine häufig benötigte Auflösung als Standardwert einzustellen. Genaue Einzelheiten hierzu siehe "TX-Einstellung" auf Seite 31.*

## Scandichte einstellen

- 1 Gehen Sie mit ▲ oder ▼ auf die aktuell eingestellte Faxbildqualität und drücken Sie dann die Taste **Select**.



*Standard/Text, Fein/Text, Superfein/Text, Standard/Foto, Fein/Foto oder Superfein/Foto sind je nach Einstellung für TX-Einstellung im Menü Einstellungen verfügbar.*

- 2 Gehen Sie mit ▲ oder ▼ auf Dichte und drücken Sie dann die Taste **Select**.

- 3 Gehen Sie mit ◀ oder ▶ auf eine Scandichte und drücken Sie dann die Taste **Select**.  
Die Scandichte wird eingestellt.

## Empfänger spezifizieren

Der Empfänger eines Faxdokuments kann auf mehrfache Weise spezifiziert werden.

- Direktwahl: Direkte Eingabe der Faxnummer.
- Adressbuchliste: Abruf eines in der Adressbuchliste gespeicherten Kurz- oder Gruppenwahlziels.
- Kurzwahlfunktion: Wahl eines Empfängers über eine gespeicherte Kurzwahlnummer.
- Gruppenwahlnummern: Abruf eines gespeicherten Gruppenwahlziels.
- Telefonbuchfunktionen: Auflisten von oder Suchen nach Empfängern, die als Kurz- oder Gruppenwahlnummern programmiert sind, und anschließende Auswahl eines Empfängers.
- Taste **Wahlwdh./Pause**: Wahl der Nummer des zuletzt angewählten Empfängers.

## Faxnummer direkt eingeben

- 1 Geben Sie die Faxnummer des Empfängers über die Zifferntasten des numerischen Tastenblocks ein.



Für die Eingabe der Faxnummer stehen folgende Tasten zur Verfügung: die Zifferntasten (0 bis 9), \* und #. Wenn bei Eingabe der Faxnummer die Taste **Wahlwdh./Pause** gedrückt wird, wird eine Pause von 2,5 Sekunden in die Zeichenfolge eingefügt. Eine Pause erscheint im Display als P.



Wenn das Gerät mit einer TK-Anlage verbunden und die Amtskennziffer unter *Komm. Einstellung* angegeben worden ist, „#“ eingeben, damit die Amtskennziffer automatisch gewählt wird.



Um die eingegebene Nummer zu löschen, die Taste **Zurück** eine Sekunde gedrückt halten oder die Taste **Stopp/Reset** drücken.

- 2 Drücken Sie die Taste **Select**.

- 3 Gehen Sie mit ▲ oder ▼ auf **Beenden** und drücken Sie dann die Taste **Select**.

Die Zielauswahl ist hiermit abgeschlossen.



Um die gewählten Ziele zu löschen, drücken Sie die Taste **Stopp/Reset**.

## Adressbuchliste verwenden

Wenn häufig benötigte Kurz- und Gruppenwahlziele in der Adressbuchliste gespeichert sind, brauchen Sie nur die Taste **Adressbuch** und dann auf ▲ oder ▼ zu drücken, um das um das gewünschte Ziel schnell auszuwählen.



Das Ziel muss zuvor in der Adressbuchliste gespeichert worden sein. Genaue Einzelheiten hierzu siehe "Ziele in der Adressbuchliste speichern" auf Seite 86.

- 1 Drücken Sie die Taste **Adressbuch**.



Die Taste **Adressbuch** kann verwendet werden, wenn die Hauptanzeige erscheint oder *Kann Adr. -Buch verw* angezeigt wird.

- 2 Gehen Sie mit ▲ oder ▼ auf das gewünschte Ziel und drücken Sie dann die Taste **Select**.



Wenn Ihnen bei der Zielauswahl ein Fehler unterläuft, können Sie die Taste **Zurück** und anschließend die Taste **Adressbuch** drücken, um ein anderes Ziel zu wählen.

- 3 Drücken Sie erneut die Taste **Select**.

- 4 Gehen Sie mit ▲ oder ▼ auf Beenden und drücken Sie dann die Taste **Select**.

*Die Zielauswahl ist hiermit abgeschlossen.*



*Bei Auswahl eines Gruppenwahlziels werden mehrere Ziele vereinbart.*



*Um die gewählten Ziele zu löschen, drücken Sie die Taste **Stopp/Reset**.*

## Kurzwahlfunktion benutzen

Wenn Sie die Faxnummer eines Empfängers unter einer Kurzwahlnummer gespeichert haben, können Sie die betreffende Nummer durch Eingabe der entsprechenden Kurzwahl wählen.



*Dazu muss die Faxnummer des Empfängers zuvor unter einer Kurzwahl gespeichert worden sein. Genaue Einzelheiten hierzu siehe "Ein Kurzwahlziel speichern" auf Seite 88.*

- 1 Drücken Sie zweimal die Taste **Adressbuch**.



*Die Taste **Adressbuch** kann verwendet werden, wenn die Hauptanzeige erscheint oder Kann Adr. -Buch verw angezeigt wird.*

- 2 Geben Sie die Kurzwahlnummer (1-220) über den numerischen Tastenblock ein und drücken Sie dann die Taste **Select**.



*Wenn Ihnen bei der Eingabe ein Fehler unterläuft, können Sie die Taste **Zurück** drücken und anschließend die korrekte Kurzwahlnummer eingeben.*



*Wenn für die eingegebene Kurzwahlnummer keine Faxnummer gespeichert ist, erscheint die Meldung Keine Fax-Nr.. Wenn für die eingegebene Kurzwahlnummer kein Empfänger gespeichert ist, erscheint außerdem die Meldung Nicht gespeichert!. Geben Sie eine Kurzwahlnummer ein, für die eine Faxnummer programmiert ist.*

- 3 Wenn Bearbeiten=Sel erscheint, drücken Sie die Taste **Select** erneut.

- 4 Gehen Sie mit ▲ oder ▼ auf Beenden und drücken Sie dann die Taste **Select**.

*Die Zielauswahl ist hiermit abgeschlossen.*



*Um die gewählten Ziele zu löschen, drücken Sie die Taste **Stopp/Reset**.*

## Listenfunktion des Telefonbuchs benutzen

Wenn Sie die Rufnummer eines Empfängers als Kurz- oder Gruppenwahlnummer gespeichert haben, können Sie die Nummer dieses Empfängers über die Listen- oder Suchfunktion des Telefonbuchs ermitteln.

Gehen Sie wie nachfolgend beschrieben vor, um einen Empfänger über die Listenfunktion des Telefonbuchs zu suchen.

- 1 Drücken Sie viermal die Taste **Adressbuch**.



*Die Taste **Adressbuch** kann verwendet werden, wenn die Hauptanzeige erscheint oder Kann Adr. -Buch verw angezeigt wird.*

- 2 Vergewissern Sie sich, dass **Liste** ausgewählt ist, und drücken Sie dann die Taste **Select**.

Die Liste mit den programmierten Kurz- Gruppenwahlnummern wird angezeigt.

- 3 Gehen Sie mit **▲** oder **▼** auf das gewünschte Ziel und drücken Sie dann die Taste **Select**.



*Wenn Ihnen bei der Zielauswahl ein Fehler unterlaufen ist, drücken Sie die Taste **Zurück** und führen den Vorgang ab Schritt 1 erneut aus.*

- 4 Wenn **Bearbeiten=Sel** erscheint, drücken Sie die Taste **Select** erneut.

- 5 Gehen Sie mit **▲** oder **▼** auf **Beenden** und drücken Sie dann die Taste **Select**.



*Um die gewählten Ziele zu löschen, drücken Sie die Taste **Stopp/Reset**.*

## Suchfunktion des Telefonbuchs benutzen

Wenn Sie die Rufnummer eines Empfängers als Kurz- oder Gruppenwahlnummer gespeichert haben, können Sie die Nummer dieses Empfängers über die Listen- oder Suchfunktion des Telefonbuchs ermitteln.

Gehen Sie wie nachfolgend beschrieben vor, um einen Empfänger über die Suchfunktion des Telefonbuchs zu suchen.

- 1 Drücken Sie viermal die Taste **Adressbuch**.



*Die Taste **Adressbuch** kann verwendet werden, wenn die Hauptanzeige erscheint oder Kann Adr. -Buch verw angezeigt wird.*

- 2 Gehen Sie mit **▲** oder **▼** auf **Suchen** und drücken Sie dann die Taste **Select**.

Daraufhin erscheint eine Anzeige, in der Sie den zu suchenden Text eingeben können.

**3** Geben Sie über die Zifferntasten des numerischen Tastenblocks die ersten Zeichen des programmierten Empfängernamens ein.



*Geben Sie den unter der Kurz- oder Gruppenwahlnummer programmierten Namen ein. Näheres zur Eingabe von Text siehe "Text eingeben" auf Seite 111.*



*Eingegeben werden können bis zu 10 Zeichen lange Texte.*

**4** Drücken Sie die Taste **Select**.

Die mit dem in Schritt 3 eingegebenen Text beginnenden Namen werden angezeigt.



*Wenn keine mit dem eingegebenen Text beginnenden Namen gefunden werden, wird **Nicht gefunden** angezeigt.*

**5** Gehen Sie mit **▲** oder **▼** auf das gewünschte Ziel und drücken Sie dann die Taste **Select**.



*Wenn der gewünschte Empfängername in den Suchergebnissen nicht angezeigt wird, drücken Sie die Taste **Zurück**. Daraufhin erscheint wieder die Anzeige, in die Sie eine anderen Suchtext eingeben können.*

**6** Wenn **Bearbeiten=Sel** erscheint, drücken Sie die Taste **Select** erneut.

**7** Gehen Sie mit **▲** oder **▼** auf **Beenden** und drücken Sie dann die Taste **Select**.



*Um die gewählten Ziele zu löschen, drücken Sie die Taste **Stopp/Reset**.*

## Wahlwiederholungsfunktion benutzen

Wenn Sie ein Fax an die zuletzt gewählte Nummer senden wollen, brauchen Sie lediglich die Taste **Wahlwdh./Pause** zu betätigen, um die Faxnummer abzurufen.

**1** Drücken Sie die Taste **Wahlwdh./Pause**. Vergewissern Sie sich, dass die gewünschte Faxnummer im Display angezeigt wird.

# Mehrere Empfänger spezifizieren

Sie können ein Fax in einem Übertragungsvorgang an mehrere Empfänger senden. Dabei haben Sie folgende zwei Möglichkeiten.

- Gruppenwahlfunktion
- Rundsendefunktion

## Fax an mehrere Empfänger senden (Rundsenden)

Geben Sie mehrere Ziele direkt ein oder wählen Sie die gewünschten Empfänger aus diesen Quellen: Adressbuchliste, Kurzwahlziele oder Adressbuch.



*Es können maximal 236 Ziele gleichzeitig spezifiziert werden.*



*Im Sendebereich kann geprüft werden, ob das Fax an alle Empfänger gesendet wurde. Näheres zu Sendebereichen siehe "Ergebnis von Sende-/Empfangsvorgängen im Display überprüfen" auf Seite 97 und "Berichte und Listen" auf Seite 97.*

**1** Legen Sie die Faxvorlage ein.

**2** Passen Sie gegebenenfalls die Bildqualität an.



*Für die Bildqualität der Vorlage sind verschiedene Einstellungen möglich. Genaue Einzelheiten hierzu siehe "Bildqualität einstellen" auf Seite 49.*

**3** Geben Sie die Faxnummer des Empfängers ein.

- Direktwahl: Geben Sie die Faxnummer des Empfängers über die Zifferntasten ein. Drücken Sie die Taste **Select**.
- Adressbuchliste (einschließlich Gruppenwahlziele): Drücken Sie die Taste **Adressbuch**, vereinbaren Sie mit **▲** oder **▼** die Nummer des gewünschten Kurz- oder Gruppenwahlziels und bestätigen Sie Ihre Auswahl mit der Taste **Select**. Drücken Sie dann erneut die Taste **Select**.
- Kurzwahlnummern: Drücken Sie zweimal die Taste **Adressbuch**, geben Sie Nummer des gewünschten Kurzwahlziels über den numerischen Tastenblock ein und bestätigen Sie Ihre Auswahl mit der Taste **Select**. Drücken Sie dann erneut die Taste **Select**.
- Gruppenwahlnummern: Drücken Sie dreimal die Taste **Adressbuch**, geben Sie Nummer des gewünschten Gruppenwahlziels über den numerischen Tastenblock ein und bestätigen Sie Ihre Auswahl mit der Taste **Select**. Drücken Sie dann erneut die Taste **Select**.
- Adressbuch: Drücken Sie viermal die Taste **Adressbuch** und verwenden Sie anschließend die Listen- oder Suchfunktion für die Suche nach dem gewünschten Ziel. Genaue Einzelheiten hierzu siehe

"Listenfunktion des Telefonbuchs benutzen" auf Seite 53 oder "Suchfunktion des Telefonbuchs benutzen" auf Seite 53. Drücken Sie dann die Taste **Select**.

- 4** Um ein Ziel hinzuzufügen, sicherstellen, dass **Hinzufügen** gewählt ist, und dann die Taste **Select** drücken. Wiederholen Sie Schritt 3 so lange, bis Sie alle gewünschten Ziele vereinbart haben.
- Um die Zielauswahl abzuschließen, **Beenden** auswählen und dann die Taste **Select** drücken.
  - Um die vereinbarten Ziele zu prüfen, wählen Sie **Kontrol./bearbeit..** Nach Überprüfung aller Ziele drücken Sie die Taste **Zurück**.
  - Um ein Ziel zu löschen, wie folgt vorgehen: Das zu löschende Ziel mit **▲** oder **▼** (nach Überprüfung aller Ziele mit **Kontrol./bearbeit..**) auswählen und dann die Taste **Stopp/Reset** drücken. Wenn eine Meldung erscheint, in der eine Bestätigung zur Löschung des Ziels angefordert wird, wählen Sie **Ja** und drücken dann die Taste **Select**, um das betreffende Ziel zu löschen. Nach dem Löschen des Ziels drücken Sie die Taste **Zurück**.



Die Taste **Adressbuch** kann verwendet werden, wenn die Hauptanzeige erscheint oder **Kann Adr. -Buch verw** angezeigt wird.

- 5** Drücken Sie die Taste **Start**.  
Die Vorlage wird gescannt und anschließend übertragen.



Durch Drücken der Taste **Stopp/Reset** kann der Sendevorgang angehalten werden. Daraufhin erscheint eine Meldung, in der eine Bestätigung des Abbruchbefehls angefordert wird. Wählen Sie **Ja** und drücken Sie dann die Taste **Select**. Durch diese Bestätigung werden alle Empfänger gelöscht.

## Fax an mehrere Empfänger senden (Gruppenwahl)

Über ein Gruppenwahlziel können mehrere Ziele gleichzeitig ausgewählt werden.



*Hierfür müssen zuvor mehrere Ziele als Gruppenwahlziel gespeichert worden sein. Genaue Einzelheiten hierzu siehe "Ein Gruppenwahlziel speichern" auf Seite 91.*

**1** Drücken Sie dreimal die Taste **Adressbuch**.



*Die Taste **Adressbuch** kann verwendet werden, wenn die Hauptanzeige erscheint oder **Kann Adr. -Buch verw** angezeigt wird.*

**2** Geben Sie die Gruppenwahlnummer (1-20) über den numerischen Tastenblock ein und drücken Sie dann die Taste **Select**.



*Wenn Ihnen bei der Eingabe ein Fehler unterläuft, können Sie die Taste **Zurück** drücken und anschließend die korrekte Gruppenwahlnummer eingeben.*



*Wenn für die eingegebene Gruppenwahlnummer keine Faxnummer gespeichert ist, erscheint die Meldung **Keine Fax-Nr.** Wenn für die eingegebene Gruppenwahlnummer kein Empfänger gespeichert ist, erscheint außerdem die Meldung **Nicht gespeichert!**. Geben Sie eine Gruppenwahlnummer ein, für die eine Faxnummer programmiert ist.*

**3** Wenn **Bearbeiten=Sel** erscheint, drücken Sie die Taste **Select** erneut.

**4** Gehen Sie mit **▲** oder **▼** auf **Beenden** und drücken Sie dann die Taste **Select**.



*Um die gewählten Ziele zu löschen, drücken Sie die Taste **Stopp/Reset**.*

**5** Drücken Sie die Taste **Start**.  
Die Vorlage wird gescannt und anschließend übertragen.



*Durch Drücken der Taste **Stopp/Reset** kann der Sendevorgang angehalten werden. Daraufhin erscheint eine Meldung, in der eine Bestätigung des Abbruchbefehls angefordert wird. Wählen Sie **Ja** und drücken Sie dann die Taste **Select**. Durch diese Bestätigung werden alle Empfänger gelöscht.*

# Faxdokument zeitversetzt senden (Zeitversetzte Übertragung)

Eine Vorlage kann gescannt und im Speicher abgelegt werden, um zu einem programmierten Zeitpunkt gesendet zu werden. Dank dieser Funktion können Sie Faxdokumente zeitversetzt senden, um günstigere Fernsprecharife zu nutzen.



*Wenn mehrere Dokumente zu einer bestimmten Uhrzeit an ein und dasselbe Ziel übermittelt werden sollen, bietet es sich an, diese Übertragung im Stapelbetrieb durchzuführen, da hierfür nur eine Verbindung erforderlich ist.*



*Das Faxdokument kann nur dann zu der angegebenen Zeit gesendet werden, wenn im Gerät ordnungsgemäß die aktuelle Uhrzeit programmiert ist. Genaue Einzelheiten zur Eingabe der Uhrzeit siehe "Admin. Management" auf Seite 26.*



*Die zeitversetzte Übertragung kann mit einem Rundsendevorgang kombiniert werden.*

- 1 Legen Sie die Faxvorlage ein.
- 2 Passen Sie gegebenenfalls die Bildqualität an.



*Für die Bildqualität der Vorlage sind verschiedene Einstellungen möglich. Genaue Einzelheiten hierzu siehe "Bildqualität einstellen" auf Seite 49.*

- 3 Gehen Sie mit **▲** oder **▼** auf **Timer TX** und drücken Sie dann die Taste **Select**.  
Die Anzeige **Timer Sendeeinst.** erscheint.

- 4 Geben Sie über die Zifferntasten des numerischen Tastenblocks den gewünschten Übertragungszeitpunkt ein und drücken Sie dann die Taste **Select**.



*Die Uhrzeit wird im 24-Stunden-Format angegeben.*



*Soll die Uhrzeit geändert werden, drücken Sie die Taste **Zurück** und geben dann die korrekte Zeit ein.*

- 5 Geben Sie die Faxnummer des Empfängers ein.



*Siehe "Empfänger spezifizieren" auf Seite 50.*



Für Rundsende-Übertragungen an mehrere Ziele siehe "Fax an mehrere Empfänger senden (Rundsenden)" auf Seite 55. Drücken Sie nach Angabe aller gewünschten Empfänger die Taste **Start**, um den Scanvorgang zu starten. Nach Abschluss des Scanvorgangs wechselt das Gerät in den Bereitzustand.



Wenn die spezifizierte Kurzwahlnummer mit Stapelübertragungseinstellungen gespeichert wurde, wird das Fax gesendet zu der für die Stapelübertragung vereinbarten Uhrzeit gesendet.

**6** Drücken Sie die Taste **Start**, um den Scanvorgang zu starten. Danach ist das Gerät für eine zeitversetzte Übertragung bereit.

**I** erscheint im Display, um zu signalisieren, dass das Gerät für eine zeitversetzte Übertragung bereit ist.



Um eine zeitversetzte Übertragung abzubrechen bzw. zu löschen, wählen Sie *Abbruch Reserviert*. Genaue Einzelheiten hierzu siehe "In der Sende-Warteschlange befindliches Dokument löschen" auf Seite 66.

## Im Stapelbetrieb senden

Mehrere Dokumente können gescannt und im Gerätespeicher abgelegt werden, um sie zu einer bestimmten Uhrzeit an ein und dasselbe Ziel zu übermitteln.



Im Menü *Einstellungen* müssen die Einstellungen für die Stapelübertragung (Übertragungszeit) vorab zusammen mit einer Kurzwahlnummer gespeichert werden. Genaue Einzelheiten hierzu siehe "Kurzwahlfunktion benutzen" auf Seite 52.

**1** Legen Sie die Faxvorlage ein.

**2** Passen Sie gegebenenfalls die Bildqualität an.



Genaue Einzelheiten hierzu siehe "Bildqualität einstellen" auf Seite 49.

**3** Wählen Sie die Stapelübertragungsziele in der Adressbuchliste oder spezifizieren sie die entsprechenden Kurzwahlnummern.



Näheres zur Zielauswahl in der Adressbuchliste siehe "Adressbuchliste verwenden" auf Seite 51.



Näheres zur Zielangabe über die zugehörigen Kurzwahlnummern siehe "Kurzwahlfunktion benutzen" auf Seite 52.

4 Drücken Sie die Taste **Start**, um den Scanvorgang zu starten. Danach ist das Gerät für eine zeitversetzte Übertragung bereit.

 erscheint im Display, um zu signalisieren, dass das Gerät für eine zeitversetzte Übertragung bereit ist.



*Um eine Stapelübertragung abzubrechen bzw. zu löschen, wählen Sie **Abbruch Reserviert**. Genaue Einzelheiten hierzu siehe "In der Sende-Warteschlange befindliches Dokument löschen" auf Seite 66.*

## Speicherübertragung und Direktübertragung

Das Gerät unterstützt zwei Verfahren für das Versenden von Dokumenten: Speicherübertragung und Direktübertragung.

### Speicherübertragung

Bei diesem Verfahren startet die Faxübertragung, sobald das gesamte Dokument gescannt und im Speicher abgelegt wurde. Die Gesamt-Seitenzahl wird automatisch zusammen mit der Seitenzahl in der Kopfzeile ausgedruckt. Es kann jedoch zu einem Speicherüberlauf kommen, wenn das Dokument zu viele Seiten enthält oder wenn aufgrund der hohen Bildqualität (Auflösung) zu viele Daten anfallen.

### Direktübertragung

Bei diesem Verfahren erfolgt die Übertragung in Echtzeit sowie in der vereinbarten Zielreihenfolge. Wenn ein Dokument viele Seiten enthält, kann das Fax dank dieses Verfahrens übermittelt werden, ohne dass der Speicher überläuft.



*Standardmäßig ist **Speichersenden** (d. h. die Speicherübertragung) ausgewählt. Die Standardeinstellung kann jedoch bei Bedarf im Menü **Einstellungen** geändert werden. Genaue Einzelheiten hierzu siehe "TX-Einstellung" auf Seite 31.*



*Die Direktübertragung kann nicht mit der Duplexübertragung (Übertragung doppelseitiger Dokumente) kombiniert werden.*

# Übertragungsverfahren ändern

Die Standardeinstellung für das Übertragungsverfahren kann vorübergehend geändert werden.

- 1 Legen Sie die Faxvorlage ein.
- 2 Passen Sie gegebenenfalls die Bildqualität an.



*Für die Bildqualität der Vorlage sind verschiedene Einstellungen möglich. Genaue Einzelheiten hierzu siehe "Bildqualität einstellen" auf Seite 49.*

- 3 Gehen Sie mit ▲ oder ▼ auf das aktuell ausgewählte Übertragungsverfahren und drücken Sie dann die Taste **Select**.  
Die Anzeige Sendemodus erscheint.



*Wird die Speicherübertragung als Standardeinstellung vereinbart, erscheint *Speichersenden*. Wird die Direktübertragung als Standardeinstellung vereinbart, erscheint *Direktes senden*.*

- 4 Gehen Sie mit ▲ oder ▼ auf das gewünschte Übertragungsverfahren und drücken Sie dann die Taste **Select**.

- 5 Geben Sie die Faxnummer des Empfängers ein.



*Siehe "Empfänger spezifizieren" auf Seite 50.*



*Für Rundsende-Übertragungen an mehrere Ziele siehe "Fax an mehrere Empfänger senden (Rundsenden)" auf Seite 55.*

- 6 Drücken Sie die Taste **Start**, damit die Vorlage gescannt und übertragen wird.



*Durch Drücken der Taste **Stopp/Reset** kann der Sendevorgang angehalten werden. Daraufhin erscheint eine Meldung, in der eine Bestätigung des Abbruchbefehls angefordert wird. Wählen Sie **Ja** und drücken Sie dann die Taste **Select**.*



*Bei automatischer Übertragung wird das Übertragungsverfahren auf den Standardwert zurückgesetzt, sobald die Vorlage eingescannt worden ist. Bei manueller Übertragung erfolgt dieses Rücksetzen nach Beendigung des Sendevorgangs. Dies bietet sich an, wenn das am häufigsten verwendete Übertragungsverfahren als Standardeinstellung gewählt wurde. Genaue Einzelheiten hierzu siehe "TX-Einstellung" auf Seite 31.*

# Duplexdokumente (doppelseitige Dokumente) senden

Beide Seiten eines Dokuments können gescannt und gesendet werden.



*Die Duplexübertragung (d. h. die Übertragung doppelseitiger Dokumente) kann nicht mit der Direktübertragung kombiniert werden.*

- 1 Legen Sie die Faxvorlage ein.
- 2 Passen Sie gegebenenfalls die Bildqualität an.



*Für die Bildqualität der Vorlage sind verschiedene Einstellungen möglich. Genaue Einzelheiten hierzu siehe "Bildqualität einstellen" auf Seite 49.*

- 3 Gehen Sie mit ▲ oder ▼ auf die aktuelle Einstellung des Parameters "Simplex/Duplex" und drücken Sie dann die Taste **Select**.  
Die Anzeige Simplex/Duplex erscheint.



*Wird die einseitige (Simplex-) Übertragung als Standardeinstellung vereinbart, erscheint 1-seitig. Wird die Duplexübertragung als Standardeinstellung vereinbart, erscheint 2-seitig.*

- 4 Gehen Sie mit ▲ oder ▼ auf 2-seitig und drücken Sie dann die Taste **Select**.  
Die Anzeige Vorlagenart erscheint.

- 5 Gehen Sie mit ▲ oder ▼ auf *Lange Kante* oder *Kurze Kante* und drücken Sie dann die Taste **Select**.



*Wählen Sie *Lange Kante*, wenn die Seiten so angeordnet sind, dass sie horizontal (an der langen Seite) geblättert werden. Wählen Sie *Kurze Kante*, wenn die Seiten so angeordnet sind, dass sie vertikal (an der kurzen Seite) geblättert werden.*

- 6 Geben Sie die Faxnummer des Empfängers ein.



*Siehe "Empfänger spezifizieren" auf Seite 50.*



*Für Rundsende-Übertragungen an mehrere Ziele siehe "Fax an mehrere Empfänger senden (Rundsenden)" auf Seite 55.*

- 7 Drücken Sie die Taste **Start**, damit die Vorlage gescannt und übertragen wird.



*Durch Drücken der Taste **Stopp/Reset** kann der Sendevorgang angehalten werden. Daraufhin erscheint eine Meldung, in der eine Bestätigung des Abbruchbefehls angefordert wird. Wählen Sie *Ja* und drücken Sie dann die Taste **Select**.*

# Faxdokumente manuell senden

## Faxdokumente nach einem Telefongespräch manuell senden

Wenn das Gerät an ein Telefon angeschlossen ist und ein und dieselbe Leitung für Telefongespräche und Faxübertragungen benutzt wird, kann eine Vorlage im Anschluss an ein Telefongespräch mit dem Empfänger gesendet werden.

Das empfiehlt sich insbesondere dann, wenn dem Empfänger die Faxübertragung angekündigt werden soll.



*Die manuelle Übertragung kann nicht mit der Duplexübertragung (Übertragung doppelseitiger Dokumente) kombiniert werden.*

**1** Legen Sie die Vorlage in den AVE.



*Wenn Sie ein Faxdokument manuell senden, die Vorlage in den AVE legen. Wird die Vorlage auf das Vorlagenglas gelegt, erscheint eine Fehlermeldung.*



*Genauere Einzelheiten zum Einlegen von Vorlagen in den AVE siehe "Faxdokumente aus dem AVE senden" auf Seite 44.*

**2** Passen Sie gegebenenfalls die Bildqualität an.



*Für die Bildqualität der Vorlage sind verschiedene Einstellungen möglich. Genauere Einzelheiten hierzu siehe "Bildqualität einstellen" auf Seite 49.*

**3** Nehmen Sie den Hörer ab und prüfen Sie, ob der Wählton zu hören ist.

**4** Wählen Sie die Faxnummer des Empfängers über das Telefon.



*Sie können die Faxnummer des Empfängers auch über die Zifferntasten des numerischen Tastenblocks im Bedienfeld dieses Geräts eingeben.*



*Wenn als Wahlverfahren "Impuls" gewählt wurde, die Taste  $\times$  betätigen, um vorübergehend zum Tonwahlverfahren (Ton) zu wechseln.*

**5** Im Anschluss an das Telefongespräch muss der Empfänger die Taste für den Start den Empfangsvorgangs drücken.

Sobald das Gerät empfangsbereit ist, ertönt ein akustisches Signal.

**6** Drücken Sie die Taste **Start**, damit die Vorlage gescannt und übertragen wird.

**7** Legen Sie den Hörer wieder auf.



Durch Drücken der Taste **Stopp/Reset** kann der Sendevorgang angehalten werden. Daraufhin erscheint eine Meldung, in der eine Bestätigung des Abbruchbefehls angefordert wird. Wählen Sie **Ja** und drücken Sie dann die Taste **Select**.

## Faxdokumente mit der Taste "Aufgelegt" manuell senden



Die manuelle Übertragung kann nicht mit der Duplexübertragung (Übertragung doppelseitiger Dokumente) kombiniert werden.

**1** Legen Sie die Vorlage in den AVE.



Wenn Sie ein Faxdokument manuell senden, die Vorlage in den AVE legen. Wird die Vorlage auf das Vorlagenglas gelegt, erscheint eine Fehlermeldung.



Genauere Einzelheiten zum Einlegen von Vorlagen in den AVE siehe "Faxdokumente aus dem AVE senden" auf Seite 44.

**2** Passen Sie gegebenenfalls die Bildqualität an.



Für die Bildqualität der Vorlage sind verschiedene Einstellungen möglich. Genauere Einzelheiten hierzu siehe "Bildqualität einstellen" auf Seite 49.

**3** Drücken Sie die Taste **Aufgelegt**.

**4** Geben Sie die Faxnummer des Empfängers ein.



Die mit gespeicherten Zielen belegten Tasten können benutzt werden, auch wenn die Taste **Aufgelegt** betätigt wurde. Genauere Einzelheiten hierzu siehe "Empfänger spezifizieren" auf Seite 50. (Gruppenwahlziele können nicht gewählt werden.)



Wenn als Wahlverfahren "Impuls" gewählt wurde, die Taste **✕** betätigen, um vorübergehend zum Tonwahlverfahren (Ton) zu wechseln.

**5** Drücken Sie die Taste **Start**, damit die Vorlage gescannt und übertragen wird.



Durch Drücken der Taste **Stopp/Reset** kann der Sendevorgang angehalten werden. Daraufhin erscheint eine Meldung, in der eine Bestätigung des Abbruchbefehls angefordert wird. Wählen Sie **Ja** und drücken Sie dann die Taste **Select**.

# Fax an eine Kombination von Faxnummern senden (Kettenwahl)

Bei der Spezifikation der Empfänger lassen sich mehrere Faxnummern kombinieren. Dieses Verfahren wird als "Kettenwahl" bezeichnet.

Beispiel: Wenn die Telefonnummer und die Nebenstellenummer eines Empfängers als unterschiedliche Kurzwahlziele gespeichert sind, kann die Faxnummer des Empfängers durch Kombination dieser beiden Nummern spezifiziert werden.

- 1 Legen Sie die Faxvorlage ein.
- 2 Passen Sie gegebenenfalls die Bildqualität an.



*Für die Bildqualität der Vorlage sind verschiedene Einstellungen möglich. Genaue Einzelheiten hierzu siehe "Bildqualität einstellen" auf Seite 49.*

- 3 Drücken Sie die Taste **Aufgelegt**.
- 4 Geben Sie die erste Nummer direkt ein bzw. wählen Sie diese Nummer aus der Adressbuchliste oder den Kurzwahlzielen.



*Siehe "Empfänger spezifizieren" auf Seite 50.*

- 5 Geben Sie die zweite Nummer direkt ein bzw. wählen Sie diese Nummer aus der Adressbuchliste oder den Kurzwahlzielen.
- 6 Drücken Sie die Taste **Start**, damit die Vorlage gescannt und übertragen wird.



*Durch Drücken der Taste **Stopp/Reset** kann der Sendevorgang angehalten werden. Daraufhin erscheint eine Meldung, in der eine Bestätigung des Abbruchbefehls angefordert wird. Wählen Sie **Ja** und drücken Sie dann die Taste **Select**.*

# In der Sende-Warteschlange befindliches Dokument löschen

Von den gespeicherten Vorlagen, die im Speicher auf ihren Übertragungszeitpunkt warten, kann eine bestimmte Vorlage ausgewählt und gelöscht werden.

- 1 Gehen Sie mit den Tasten ▲ oder ▼ auf **Abbruch Reserviert** und drücken Sie dann die Taste **Select**.

Die Anzeige **Abbruch Reserviert** erscheint.



*Wenn keine Aufträge im Speicher warten, erscheint die Meldung **Nicht**.*

- 2 Gehen Sie mit den Tasten ▲ oder ▼ auf den zu löschenden Auftrag.



*Folgende Auftragsarten werden angezeigt.*

- Speicher: Normale im Speicher wartende Übertragung
- Rundsenden: Rundsende-Übertragung
- Timer TX: Zeitversetzte Übertragung (Fax)
- Weiterleiten: Übertragung weiterleiten



*Die Empfänger des angezeigten Rundsende-Auftrags kann durch Drücken der Taste ► angezeigt werden. Danach die Taste **Zurück** drücken, um zur vorherigen Anzeige zurückzukehren.*

- 3 Drücken Sie die Taste **Select**.

Es erscheint eine Meldung, in der Sie auffordert werden, die Auftragslöschung zu bestätigen.

- 4 Vergewissern Sie sich, dass **Ja** ausgewählt ist, und drücken Sie dann die Taste **Select**.

Der Auftrag wird gelöscht.

# Die Fax-Kopfzeile

Ist im Menü Kopfzeile der Druck von senderbezogenen Informationen aktiviert, können bei der empfängerseitigen Ausgabe des Faxdokuments Angaben wie Name und Faxnummer des Senders, Datum und Uhrzeit der Übertragung, Nummer der Sitzung und die Seitenzahl gedruckt werden.

In der Kopfzeile wird Folgendes angezeigt.

Information	Beschreibung
Datum/Uhrzeit der Übertragung	Der Zeitpunkt (Datum und Uhrzeit), an dem das Fax gesendet wurde. Die Uhrzeit wird im 24-Stunden-Format angegeben.
Faxnummer	Faxnummer des Teilnehmers, der das Fax gesendet hat.
Sendername	Name des Teilnehmers, der das Fax gesendet hat.
Nummer der Sitzung	Die Sitzungsnummer, die zur Verwaltung des gesendeten Faxdokuments benutzt wird.
Seitenzahl	Seitenzahl der jeweiligen Faxseite.  Diese wird in folgendem Format angegeben: Seitenzahl/Gesamt-Seitenzahl.   <i>Bei einer Faxübertragung mit Verwendung des Telefons, bei Verwendung der Taste <b>Aufgelegt</b> oder bei einer direkten Übertragung erscheint die Gesamt-Seitenzahl nicht.</i>



Um die Kopfzeile zu drucken, im Menü Einstellungen unter Admin. Management/Anwendereinst. die Absendereinstellungen vornehmen und dann für TX-Einstellung/Kopfzeile die Option Ein wählen. Genaue Einzelheiten hierzu siehe "TX-Einstellung" auf Seite 31.



---

***Faxen am  
Computer  
(PC-FAX)***

---

**4**

---

# Faxdokumente direkt am Computer senden (PC-FAX)

Faxdokumente können auch direkt vom Computer aus versendet werden, anstatt sie zunächst auszudrucken und dann für den Faxversand in das Gerät einzulegen.



*Um den PC-FAX-Betrieb nutzen zu können, muss zuerst der Fax-treiber geladen werden. Genaue Einzelheiten zur Treiberinstallation enthält das Installationshandbuch.*



*Der Faxtreiber ist nicht mit dem Internet Printing Protocol (IPP) kompatibel.*

## PC-FAX-Einstellungen

### Allgemeine Schaltflächen

Die nachfolgend beschriebenen Schaltflächen erscheinen in allen Registern.

- **OK:** Hier klicken, um das Dialogfenster "Druckeinstellungen" zu schließen und eventuell vorgenommene Änderungen zu speichern.
- **Abbrechen:** Hier klicken, um das Dialogfenster "Druckeinstellungen" zu schließen, ohne eventuell vorgenommene Änderungen zu speichern.
- **Übernehmen:** Hier klicken, um alle Änderungen zu speichern, ohne das Dialogfenster "Druckeinstellungen" zu schließen.
- **Hilfe:** Hier klicken, um Hilfe-Informationen aufzurufen.

### Register "Einstellungen"

Im Register "Einstellungen" können Sie:

- Das Papierformat spezifizieren
- Die Papierausrichtung spezifizieren
- Die Auflösung spezifizieren

### Register "Senderdaten"

Im Register "Senderdaten" können Sie:

- Senderdaten eingeben (z. B. den Namen und die Faxnummer des Absenders)

## Das Register "Adressbuch"

Im Register "Adressbuch" können Sie:

- Häufig verwendete Ziele speichern
- Mehrere häufig verwendete Ziele speichern
- Empfängerdaten bearbeiten/löschen
- Empfängerdaten importieren/exportieren

## PC-FAX-Einstellungen anzeigen

### Windows Vista

- 1 Rufen Sie über das Menü **Start** die **Systemsteuerung** auf; klicken Sie hier auf **Hardware und Sound** und wählen Sie **Drucker**.
- 2 Klicken Sie mit der rechten Maustaste auf das Druckersymbol **KONICA MINOLTA bizhub C20 (FAX)** und wählen Sie dann **Druckeinstellungen**.

### Windows XP Home Edition

- 1 Rufen Sie über das Menü **Start** die **Systemsteuerung** auf; wählen Sie hier die Option **Drucker und andere Hardware** und klicken Sie dann auf **Drucker und Faxgeräte**, um den gleichnamigen Ordner zu öffnen.
- 2 Klicken Sie mit der rechten Maustaste auf das Druckersymbol **KONICA MINOLTA bizhub C20 (FAX)** und wählen Sie dann **Druckeinstellungen**.

### Windows XP Professional/Server 2003

- 1 Öffnen Sie das Menü **Start** und wählen Sie **Drucker und Faxgeräte**, um den Ordner "Drucker und Faxgeräte" zu öffnen.
- 2 Klicken Sie mit der rechten Maustaste auf das Druckersymbol **KONICA MINOLTA bizhub C20 (FAX)** und wählen Sie dann **Druckeinstellungen**.

### Windows 2000

- 1 Öffnen Sie das Menü **Start** und wählen Sie **Einstellungen**; wählen Sie anschließend **Drucker**, um den Ordner "Drucker" zu öffnen.
- 2 Klicken Sie mit der rechten Maustaste auf das Druckersymbol **KONICA MINOLTA bizhub C20 (FAX)** und wählen Sie dann **Druckeinstellungen**.

# Grundlegende PC-FAX-Sendefunktionen

- 1 Klicken Sie im Menü für das zu faxende Dokument auf **Drucken**.  
Es erscheint ein Dialogfenster, in dem Sie eine Reihe von Druckereinstellungen vereinbaren können.
- 2 Wählen Sie **KONICA MINOTA bizhub C20 (FAX)** als Drucker.
- 3 Klicken Sie auf die Schaltfläche **Drucken**.  
Das Dialogfenster "Zieleinstellungen" erscheint.



*Die Namen der angezeigten Schaltflächen sind von der jeweiligen Anwendung abhängig.*

- 4 Vereinbaren Sie im Register **Zieleinstellungen** ein Ziel.
  - Wenn Sie die Faxnummer des Empfängers direkt eingeben möchten, verwenden Sie hierfür die Felder **Name** und **Faxnummer** unter **Benutzer-/Gruppenliste**.
  - Wenn Sie die Faxnummer des Empfängers aus dem Adressbuch wählen, müssen Sie den gewünschten Empfänger in der Liste anklicken.
- 5 Klicken Sie auf die Schaltfläche **>**.  
Der Empfänger wird in die **Zielliste** übernommen.



*Das Faxdokument wird an alle Ziele in der **Zielliste** gesendet.*



*Um ein Ziel aus der **Zielliste** zu entfernen, klicken Sie auf die Schaltfläche **<**.*

- 6 Klicken Sie auf das Register **Deckblatt**.
- 7 Vereinbaren Sie unter **Deckblatt auswählen** das gewünschte Deckblattformat.
- 8 Wenn Sie für **Deckblatt auswählen** eine andere Option als **Kein Deckblatt** wählen, können Sie individuelle Einstellungen für die nachfolgenden Parameter vornehmen.
  - Um ein Bild in das Deckblatt einzufügen, markieren Sie das Kontrollkästchen **Bild einfügen** und vereinbaren dann die gewünschten Einstellungen für die nachfolgenden Parameter.
    - Zoom**: Die Größe des Bildes.
    - X**: Die horizontale Position des Bildes.
    - Y**: Die vertikale Position des Bildes.
  - Unter **Deckblattinformationen** können Sie vereinbaren, welche Informationen auf dem Deckblatt ausgegeben werden sollen.
    - Betreff**: Ein Betrefftext, der im Faxausdruck erscheint. Tragen Sie den gewünschten Text in das hierfür vorgesehene Textfeld ein.
    - Zielliste**: Der Empfänger der Faxübertragung.

**Sender:** Informationen zum Absender des Faxdokuments. Die im Register **Senderdaten** spezifizierten PC-FAX-Einstellungen werden gedruckt. Klicken Sie auf die Schaltfläche **Bearbeiten**, um die Informationen in dem angezeigten Dialogfenster zu ändern.

**Datum/Uhrzeit:** Das Datum und die Uhrzeit der Faxübertragung.

- 9 Klicken Sie auf die Schaltfläche **OK**.  
Die PC-FAX-Übertragung wird durchgeführt.

## FAX-Treiber (für Windows) deinstallieren

In diesem Abschnitt wird beschrieben, wie Sie den bizhub C20 Faxtreiber bei Bedarf wieder deinstallieren können.

### Windows Vista/XP/Server 2003

- 1 Wählen Sie im Menü **Start** der Reihe nach **Alle Programme, KONICA MINOLTA** und **bizhub C20**, dann **Fax** und anschließend **Deinstallieren**.
- 2 Das Dialogfenster "Deinstallieren" erscheint. Klicken Sie hier auf die Schaltfläche **Ja**, um die Deinstallation zu starten.

### Windows 2000

- 1 Wählen Sie im Menü **Start** der Reihe nach **Programme, KONICA MINOLTA** und **bizhub C20**, dann **Fax** und anschließend **Deinstallieren**.
- 2 Das Dialogfenster "Deinstallieren" erscheint. Klicken Sie hier auf die Schaltfläche **Ja**, um die Deinstallation zu starten.



---

***Faxdokumente  
empfangen***

---

**5**

---

## Faxdokumente automatisch empfangen



*Wenn das Gerät ausgeschaltet ist, können keine Faxe empfangen werden. Daher das Gerät unbedingt eingeschaltet lassen.*



*Um ein empfangenes Faxdokument zu drucken, den Papiertyp in Normalpapier ändern und als Papierformat A4, Legal, Letter oder Oficio (nur Mexiko) wählen.*

Wenn Sie im Menü RX-Einstellung den Parameter Empfangsmodus auf *Auto RX* gesetzt haben, ist kein spezieller Bedienungsschritt erforderlich, um ein Fax zu empfangen. Der Empfangsvorgang beginnt automatisch nach der festgelegten Anzahl Ruftöne.



*Wenn Sie im Menü RX-Einstellung den Parameter Empfangsmodus auf *Manuell RX* gesetzt haben, wird das Fax nicht automatisch empfangen. Genaue Einzelheiten siehe "RX-Einstellung" auf Seite 34.*



*Wenn *Speich. RX-Modus* auf *Ein* gesetzt ist, werden eingehende Faxdokumente nicht automatisch gedruckt. Empfangskopien werden im Speicher abgelegt und zu der für *Speich. RX-Modus* angegebenen Zeit ausgedruckt. Wenn *Speich. RX-Modus* auf *Aus* gesetzt ist, werden eingehende Faxdokumente automatisch gedruckt. Näheres zur Funktion *Speich. RX-Modus* im Menü *Einstellungen* siehe "RX-Einstellung" auf Seite 34. Genaue Einzelheiten zu den im Speicherempfangs-Modus vorzunehmenden Einstellungen siehe "Speicherempfangs-Modus einstellen" auf Seite 40.*



*Dieses Gerät unterstützt den Empfangsabruf nicht.*

## Faxdokumente manuell empfangen



*Wenn das Gerät ausgeschaltet ist, können keine Faxe empfangen werden. Daher das Gerät unbedingt eingeschaltet lassen.*



*Um ein empfangenes Faxdokument zu drucken, den Papiertyp in Normalpapier ändern und als Papierformat A4, Legal, Letter oder Oficio (nur Mexiko) wählen.*

Wenn das Gerät an ein Telefon angeschlossen ist und ein und dieselbe Leitung für Telefongespräche und Faxübertragungen benutzt wird, kann ein Faxdokument nach Abheben des Hörers empfangen werden.

**1** Nehmen Sie den Hörer ab, wenn das Telefon klingelt.

 Wenn im Menü RX-Einstellung der Parameter Empfangsmodus auf *Manuell RX* gesetzt wurde, klingelt das Telefon weiter, auch wenn der Anruf von einem Faxgerät kommt.

## 2 Drücken Sie die Taste **Start**.

Der Faxempfang beginnt.

 Drücken Sie nach Beendigung des Telefonats die Taste **Start**, um den Faxempfang zu starten.

 Wenn der Hörer abgenommen wird und der Ruf von einem Faxgerät eingeht, drücken Sie die Taste **Start**, um den Faxempfang zu starten.

## 3 Legen Sie den Hörer wieder auf.

# Empfangene Faxdokumente weiterleiten

Bei Einsatz der Weiterleitungsfunktion wird die Empfangskopie an das geräteseitig definierte Ziel weitergeleitet.

Als Weiterleitungsziel kann eine Faxnummer oder eine E-Mail-Adresse vereinbart werden.

 Näheres zur Spezifikation des Weiterleitungsziels siehe "Weiterleitungseinstellungen vornehmen" auf Seite 41.

# Empfangene Faxdokumente drucken

## Garantiert bedruckbarer Bereich

Bei allen Druckmaterialformaten kann an allen Kanten ein bis zu 4,0 mm (0,157") breiter Rand nicht bedruckt werden.

 Der bedruckbare Bereich empfangener Faxdokumente hängt vom Scanbereich des Senders ab.

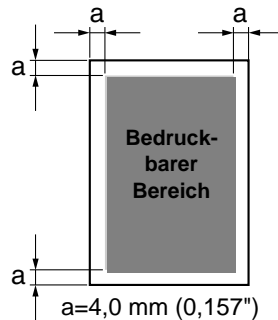

## Senderkennung beim Druck von Faxdokumenten hinzufügen

Wenn Fusszeile im Menü Einstellungen auf **Ein** gesetzt ist, können Informationen wie die Faxnummer des Senders, Datum und Uhrzeit des Empfangs, Sitzungsnummer und Seitenzahl auf die Faxseiten gedruckt werden. Diese Angaben werden 4,0 mm (0,157") oberhalb der unteren Kante der empfangenen Faxseiten gedruckt.

In der Fußzeile wird Folgendes angezeigt.

<b>Position</b>	<b>Beschreibung</b>
Die Faxnummer des Geräts	Die im Menü Einstellungen unter <b>Admin. Management/Anwendereinst.</b> für dieses Gerät vereinbarte Faxnummer.
Empfangsdatum/-zeit	Zeitpunkt (Datum und Uhrzeit), an dem das Fax empfangen wurde. Die Uhrzeit wird im 24-Stunden-Format angegeben.
Faxnummer des Senders	Faxnummer des Teilnehmers, der das Fax gesendet hat.
Nummer der Sitzung	Sitzungsnummer für die Verwaltung des empfangenen Faxdokuments.
Seitenzahl	Seitenzahl der jeweiligen Faxseite.



*Um die Fußzeile zu drucken, den Parameter **RX-Einstellung/ Fusszeile** auf **Ein** setzen. Genaue Einzelheiten hierzu siehe "RX-Einstellung" auf Seite 34.*

## Drucken bei Faxempfang

Das Verhältnis zwischen Länge der Empfangskopie und tatsächlich gedrucktem Dokument ist nachstehend dargestellt.

Je nach Einstellung von Verkleiner. RX im Menü RX-Einstellung wird das Dokument anders gedruckt.

### Verkleiner. RX: Ein



*Bilder werden nur in vertikaler Richtung verkleinert.*

Format Aufzeichnungspapier	Fußzeile	Länge empfangenes Faxbild [mm]	Druck
A4	Aus	Kürzer als 289	1 Seite mit 100 %
		290 – 313	1 Seite mit (289/Bildlänge)% Verkleinerung
		314 – 570	Aufteilen auf 2 Seiten mit 100 %
		571 – 851	Aufteilen auf 3 Seiten mit 100 %
		852 -	Aufteilen auf 4 Seiten mit 100 %...
	Ein	Kürzer als 285	1 Seite mit 100 %
		286 – 309	1 Seite mit (285/Bildlänge)% Verkleinerung
		310 – 562	Aufteilen auf 2 Seiten mit 100 %
		563 – 839	Aufteilen auf 3 Seiten mit 100 %
		840 -	Aufteilen auf 4 Seiten mit 100 %...
Letter	Aus	Kürzer als 271	1 Seite mit 100 %
		272 – 295	1 Seite mit (271/Bildlänge)% Verkleinerung
		296 – 534	Aufteilen auf 2 Seiten mit 100 %
		535 – 797	Aufteilen auf 3 Seiten mit 100 %
		798 -	Aufteilen auf 4 Seiten mit 100 %...
	Ein	Kürzer als 267	1 Seite mit 100 %
		268 – 291	1 Seite mit (267/Bildlänge)% Verkleinerung
		292 – 526	Aufteilen auf 2 Seiten mit 100 %
		527 – 785	Aufteilen auf 3 oder mehr Seiten
		786 -	Aufteilen auf 4 Seiten mit 100 %...

Format Aufzeichnungspapier	Fußzeile	Länge empfangenes Faxbild [mm]	Druck
Legal	Aus	Kürzer als 348	1 Seite mit 100 %
		349 – 371	1 Seite mit (347/Bildlänge)% Verkleinerung
		372 – 688	Aufteilen auf 2 Seiten mit 100 %
		689 – 1028	Aufteilen auf 3 Seiten mit 100 %
		1029 -	Aufteilen auf 4 Seiten mit 100 %....
	Ein	Kürzer als 344	1 Seite mit 100 %
		345 – 367	1 Seite mit (343/Bildlänge)% Verkleinerung
		368 – 680	Aufteilen auf 2 Seiten mit 100 %
		681 – 1016	Aufteilen auf 3 Seiten mit 100 %
		1017 -	Aufteilen auf 4 Seiten mit 100 %....
Oficio	Aus	Kürzer als 335	1 Seite mit 100 %
		336 – 359	1 Seite mit (335/Bildlänge)% Verkleinerung
		360 – 662	Aufteilen auf 2 Seiten mit 100 %
		663 – 989	Aufteilen auf 3 Seiten mit 100 %
		990 -	Aufteilen auf 4 Seiten mit 100 %....
	Ein	Kürzer als 331	1 Seite mit 100 %
		332 – 355	1 Seite mit (331/Bildlänge)% Verkleinerung
		356 – 654	Aufteilen auf 2 Seiten mit 100 %
		655 – 977	Aufteilen auf 3 Seiten mit 100 %
		978	Aufteilen auf 4 Seiten mit 100 %....

## Verkleiner. RX: Aus

Format Aufzeich- nungspapier	Fußzeile	Länge empfangenes Faxbild [mm]	Druck
A4	Aus	Kürzer als 289	1 Seite
		290 – 570	Aufteilen auf 2 Seiten
		571 – 851	Aufteilen auf 3 Seiten
		852 -	Aufteilen auf 4 oder mehr Seiten
	Ein	Kürzer als 285	1 Seite
		286 – 562	Aufteilen auf 2 Seiten
		563 – 839	Aufteilen auf 3 Seiten
		840 -	Aufteilen auf 4 oder mehr Seiten
Letter	Aus	Kürzer als 271	1 Seite
		272 – 534	Aufteilen auf 2 Seiten
		535 – 797	Aufteilen auf 3 Seiten
		798 -	Aufteilen auf 4 oder mehr Seiten
	Ein	Kürzer als 267	1 Seite
		268 – 526	Aufteilen auf 2 Seiten
		527 – 785	Aufteilen auf 3 Seiten
		786 -	Aufteilen auf 4 oder mehr Seiten
Legal	Aus	Kürzer als 348	1 Seite
		349 – 688	Aufteilen auf 2 Seiten
		689 – 1028	Aufteilen auf 3 Seiten
		1029 -	Aufteilen auf 4 oder mehr Seiten
	Ein	Kürzer als 344	1 Seite
		345 – 680	Aufteilen auf 2 Seiten
		681 – 1016	Aufteilen auf 3 Seiten
		1017 -	Aufteilen auf 4 oder mehr Seiten

Format Aufzeichnungspapier	Fußzeile	Länge empfangenes Faxbild [mm]	Druck
Oficio	Aus	Kürzer als 335	1 Seite
		356 – 662	Aufteilen auf 2 Seiten
		663 – 989	Aufteilen auf 3 Seiten
		990 -	Aufteilen auf 4 oder mehr Seiten
	Ein	Kürzer als 331	1 Seite
		332 – 654	Aufteilen auf 2 Seiten
		655 – 977	Aufteilen auf 3 Seiten
		978 -	Aufteilen auf 4 oder mehr Seiten

### Verkleiner. RX: Verk.



Wenn ein Bild nicht auf eine Seite passt, werden Bildinhalte, die über 24 mm hinausgehen, abgeschnitten und auf der nächsten Seite ausgegeben.

Format Aufzeichnungspapier	Fußzeile	Länge empfangenes Faxbild [mm]	Druck
A4	Aus	Kürzer als 289	1 Seite
		290 – 313	Auf 1 Seite drucken. 1-24 mm am Blatende werden abgeschnitten.
		314 – 570	Aufteilen auf 2 Seiten
		571 – 594	Aufteilen auf 2 Seiten. 1-24 mm am Blatende werden abgeschnitten.
		595 – 851	Aufteilen auf 3 Seiten
		852 -	Aufteilen auf 3 Seiten....
	Ein	Kürzer als 285	1 Seite
		286 – 309	Auf 1 Seite drucken. 1-24 mm am Blatende werden abgeschnitten.
		310 – 562	Aufteilen auf 2 Seiten
		563 – 586	Aufteilen auf 2 Seiten. 1-24 mm am Blatende werden abgeschnitten.
		587 – 839	Aufteilen auf 3 Seiten
		840 -	Aufteilen auf 3 Seiten....

Format Aufzeichnungspapier	Fußzeile	Länge empfangenes Faxbild [mm]	Druck	
Letter	Aus	Kürzer als 271	1 Seite	
		272 – 295	Auf 1 Seite drucken. 1-24 mm am Blattende werden abgeschnitten.	
		296 – 534	Aufteilen auf 2 Seiten	
		535 – 558	Aufteilen auf 2 Seiten. 1-24 mm am Blattende werden abgeschnitten.	
		559 – 797	Aufteilen auf 3 Seiten	
		798 -	Aufteilen auf 3 Seiten....	
	Ein	Kürzer als 267	1 Seite	
		268 – 291	Auf 1 Seite drucken. 1-24 mm am Blattende werden abgeschnitten.	
		292 – 526	Aufteilen auf 2 Seiten	
		527 – 550	Aufteilen auf 2 Seiten. 1-24 mm am Blattende werden abgeschnitten.	
		551 – 785	Aufteilen auf 3 Seiten	
		786 -	Aufteilen auf 3 Seiten....	
	Legal	Aus	Kürzer als 348	1 Seite
			349 – 371	Auf 1 Seite drucken. 1-24 mm am Blattende werden abgeschnitten.
372 – 688			Aufteilen auf 2 Seiten	
689 – 712			Aufteilen auf 2 Seiten. 1-24 mm am Blattende werden abgeschnitten.	
713 – 1028			Aufteilen auf 3 Seiten	
1029 -			Aufteilen auf 3 Seiten....	
Ein		Kürzer als 344	1 Seite	
		345 – 367	Auf 1 Seite drucken. 1-24 mm am Blattende werden abgeschnitten.	
		368 – 680	Aufteilen auf 2 Seiten	
		681 – 704	Aufteilen auf 2 Seiten. 1-24 mm am Blattende werden abgeschnitten.	
		705 – 1016	Aufteilen auf 3 Seiten	
		1017 -	Aufteilen auf 3 Seiten....	

Format Aufzeichnungspapier	Fußzeile	Länge empfangenes Faxbild [mm]	Druck
Oficio	Aus	Kürzer als 335	1 Seite
		336 – 359	Auf 1 Seite drucken. 1-24 mm am Blattende werden abgeschnitten.
		360 – 662	Aufteilen auf 2 Seiten
		663 – 686	Aufteilen auf 2 Seiten. 1-24 mm am Blattende werden abgeschnitten.
		687 – 989	Aufteilen auf 3 Seiten
		990 -	Aufteilen auf 3 Seiten....
		Ein	Kürzer als 331
	332 – 355		Auf 1 Seite drucken. 1-24 mm am Blattende werden abgeschnitten.
	356 – 654		Aufteilen auf 2 Seiten
	655 – 678		Aufteilen auf 2 Seiten. 1-24 mm am Blattende werden abgeschnitten.
	679 – 977		Aufteilen auf 3 Seiten
	978 -		Aufteilen auf 3 Seiten....

---

***Empfänger  
speichern***

---

**6**

---

# Die Funktion Einstellung Wahl

Häufig benutzte Faxnummern können mit der Funktion Einstellung Wahl gespeichert und dann schnell und einfach abgerufen werden. Außerdem lassen sich auf diese Weise Eingabefehler vermeiden.

Folgende Speicherverfahren werden unterstützt:

- Adressbuchliste: Häufig benötigte Kurz- und Gruppenwahlziele lassen sich in der Adressbuchliste speichern, um Faxnummern schneller abrufen zu können. Genaue Einzelheiten zur Speicherung von Zielen siehe "Adressbuchliste" auf Seite 86.
- Kurzwahl: Faxnummern können als Kurzwahlziele gespeichert werden. Bei Übertragung eines Faxdokuments geben Sie die Kurzwahlnummer ein, um die Faxnummer abzurufen. Genaue Einzelheiten zur Speicherung von Zielen siehe "Kurzwahl" auf Seite 88.
- Gruppenwahl: Mehrere Ziele können zusammen als Gruppenwahlziel gespeichert werden. Bei Übertragung eines Faxdokuments geben Sie die Gruppenwahlnummer ein, um die Faxnummern für eine Rundsende-Übertragung abzurufen. Genaue Einzelheiten zur Speicherung von Zielen siehe "Gruppenwahl" auf Seite 91.



*Beim Speichern von Kurz- oder Gruppenwahlzielen können Sie die Suchfunktion nutzen, um die gewünschten Empfänger aufzufinden. Näheres zum Einsatz der Suchfunktion siehe "Listenfunktion des Telefonbuchs benutzen" auf Seite 53 und "Suchfunktion des Telefonbuchs benutzen" auf Seite 53.*

## Adressbuchliste

### Ziele in der Adressbuchliste speichern

Häufig benötigte Kurz- und Gruppenwahlziele lassen sich in der Adressbuchliste speichern, um Faxnummern schneller abrufen zu können. In der Adressbuchliste können maximal 20 Ziele gespeichert werden.



*Bevor Sie Ziele in der Adressbuchliste speichern, legen Sie diese zunächst als Kurz- oder Gruppenwahlziele an.*

- 1 Gehen Sie mit ▲ oder ▼ auf **Einstellungen** und drücken Sie dann die Taste **Select**.
- 2 Gehen Sie mit ▲ oder ▼ auf **Einstellung Wahl** und drücken Sie dann die Taste **Select**.

**3** Vergewissern Sie sich, dass **Telefonbuch** ausgewählt ist, und drücken Sie dann die Taste **Select**.

Die Anzeige Telefonbuch erscheint.



*Fahren Sie bei der Speicherung des ersten Ziels in der Adressbuchliste mit Schritt 5 fort.*

**4** Vergewissern Sie sich, dass **Hinzufügen** ausgewählt ist, und drücken Sie dann die Taste **Select**.

**5** Geben Sie die Kurzwahlnummer (1-220) ein und drücken Sie dann die Taste **Select**.

- Um ein Gruppenwahlnummer zu programmieren, die Taste **Adressbuch** drücken, die Gruppenwahlnummer (1-20) eingeben und die Taste **Select** drücken.



*Wenn ein Ziel bereits in der Adressbuchliste gespeichert ist, wählen Sie **Hinzufügen** und drücken anschließend die Taste **Select**, um eine Anzeige für die Eingabe der Kurzwahlnummer aufzurufen.*



*Genauere Einzelheiten zu der Eingabe/Bearbeitung von Text und den zulässigen Zeichen siehe "Text eingeben" auf Seite 111.*

**6** Drücken Sie erneut die Taste **Select**.

**7** Gehen Sie mit **▲** oder **▼** auf **Beenden** und drücken Sie dann die Taste **Select**.

- Um ein weiteres Ziel in die Adressbuchliste aufzunehmen, wählen Sie zunächst **Hinzufügen**; drücken Sie dann die Taste **Select** und wiederholen Sie die Schritte 4 bis 6.  
Das betreffende Ziel wird in der Adressbuchliste gespeichert.



*Um zur Faxmodus-Anzeige zurückzukehren, drücken Sie wiederholt die Taste **Zurück**, bis die Faxmodus-Anzeige erscheint, oder drücken Sie die Taste **Stopp/Reset**.*

## Ziele aus der Adressbuchliste löschen

Ein in der Adressbuchliste gespeichertes Ziel kann bei Bedarf gelöscht werden.

**1** Gehen Sie mit **▲** oder **▼** auf **Einstellungen** und drücken Sie dann die Taste **Select**.

**2** Gehen Sie mit **▲** oder **▼** auf **Einstellung Wahl** und drücken Sie dann die Taste **Select**.

**3** Vergewissern Sie sich, dass **Telefonbuch** ausgewählt ist, und drücken Sie dann die Taste **Select**.

Die Anzeige Telefonbuch erscheint.

- 4 Gehen Sie mit ▲ oder ▼ auf **Kontrol./bearbeit.** und drücken Sie dann die Taste **Select**.
- 5 Gehen Sie mit ▲ oder ▼ auf das zu löschende Ziel und drücken Sie dann die Taste **Stopp/Reset**.
- 6 Vergewissern Sie sich, dass **Ja** ausgewählt ist, und drücken Sie dann die Taste **Select**.
- 7 Drücken Sie die Taste **Zurück**.
 

 *Wenn Sie ein weiteres Ziel löschen wollen, wiederholen Sie den Vorgang ab Schritt 5.*
- 8 Gehen Sie mit ▲ oder ▼ auf **Beenden** und drücken Sie dann die Taste **Select**.  
Das betreffende Ziel wird aus der Adressbuchliste gelöscht.
 

 *Um zur Faxmodus-Anzeige zurückzukehren, drücken Sie wiederholt die Taste **Zurück**, bis die Faxmodus-Anzeige erscheint, oder drücken Sie die Taste **Stopp/Reset**.*

## Kurzwahl

### Ein Kurzwahlziel speichern

Häufig benötigte Faxnummern (maximal 220) können als Kurzwahlziele gespeichert werden. Darüber hinaus können Einstellungen für die Übertragung im Stapelbetrieb vorgenommen werden.

- 1 Gehen Sie mit ▲ oder ▼ auf **Einstellungen** und drücken Sie dann die Taste **Select**.
- 2 Gehen Sie mit ▲ oder ▼ auf **Einstellung Wahl** und drücken Sie dann die Taste **Select**.
- 3 Gehen Sie mit ▲ oder ▼ auf **Kurzwahl** und drücken Sie dann die Taste **Select**.  
Die Anzeige Kurzwahl erscheint.
- 4 Geben Sie die Kurzwahlnummer (1-220) über den numerischen Tastenblock ein und drücken Sie dann die Taste **Select**.

 *Wenn LDAP-Sucheinstellungen vereinbart wurden, erscheint eine Anzeige mit den Auswahloptionen **Manuelle Eingabe** oder **LDAP-Suche**, sobald die Taste **Select** gedrückt wird. Wählen Sie **Manuelle Eingabe** und drücken Sie dann die Taste **Select**.*

 *Näheres zur Eingabe/Bearbeitung von Ziffern siehe "Text eingeben" auf Seite 111.*



Wenn das Ziel bereits unter der vereinbarten Kurzwahlnummer gespeichert wurde, erscheint *Gespeichert!*. Drücken Sie die Taste **Zurück**, um zur Anzeige *Einstellung Wahl* zurückzukehren, und fahren Sie mit Schritt 3 fort.

**5** Geben Sie den Namen für das zu programmierende Kurzwahlziel ein und drücken Sie dann die Taste **Select**.



Der Name kann bis zu 20 Zeichen lang sein.



Genauere Einzelheiten zu der Eingabe/Bearbeitung von Text und den zulässigen Zeichen siehe "Text eingeben" auf Seite 111.

**6** Geben Sie über die Zifferntasten des numerischen Tastenblocks die Faxnummer des Empfängers ein.



Die Faxnummer darf maximal 50-stellig sein.



Näheres zur Eingabe/Bearbeitung von Ziffern siehe "Text eingeben" auf Seite 111.

**7** Drücken Sie die Taste **▼**.

**8** Gehen Sie mit **▲** oder **▼** auf eine Position, für die bereits Einstellungen vorgenommen wurden.

- Um Einstellungen für eine Stapelübertragung vorzunehmen, wählen Sie *Zeit Stapelsenden* und drücken die Taste **Select**; fahren Sie dann mit Schritt 9 fort.
- Um Einstellungen für eine Modemgeschwindigkeit vorzunehmen, wählen Sie *Modemgeschw.* und drücken die Taste **Select**; fahren Sie dann mit Schritt 10 fort.

**9** Geben Sie den Zeitpunkt für die Stapelübertragung über den numerischen Tastenblock ein und drücken Sie dann die Taste **Select**. Das waren alle erforderlichen Einstellungen für die Stapelübertragung. Fahren Sie mit Schritt 11 fort.



Genauere Einzelheiten zu der Eingabe/Bearbeitung von Text und den zulässigen Zeichen siehe "Text eingeben" auf Seite 111.

**10** Gehen Sie mit **▲** oder **▼** auf die gewünschte Modemgeschwindigkeit und drücken Sie dann die Taste **Select**.

Das waren alle erforderlichen Einstellungen für die Modemgeschwindigkeit. Fahren Sie mit Schritt 11 fort.



Tritt ein Übertragungsfehler auf, als Modemgeschwindigkeit 14,4 oder 9,6 wählen.

**11** Drücken Sie die Taste **Zurück**.

- 12** Drücken Sie die Taste **Select**.  
Die eingegebenen Informationen werden unter der Kurzwahlnummer gespeichert.



*Um zur Faxmodus-Anzeige zurückzukehren, drücken Sie wiederholt die Taste **Zurück**, bis die Faxmodus-Anzeige erscheint, oder drücken Sie die Taste **Stopp/Reset**.*

## Programmierung einer Kurzwahlnummer bearbeiten/ löschen

Gehen Sie wie nachfolgend beschrieben vor, um die unter einer Kurzwahlnummer gespeicherten Informationen zu ändern.

- 1** Gehen Sie mit **▲** oder **▼** auf **Einstellungen** und drücken Sie dann die Taste **Select**.
- 2** Gehen Sie mit **▲** oder **▼** auf **Einstellung Wahl** und drücken Sie dann die Taste **Select**.
- 3** Gehen Sie mit **▲** oder **▼** auf **Kurzwahl** und drücken Sie dann die Taste **Select**.  
Die Anzeige Kurzwahl erscheint.
- 4** Geben Sie die zu bearbeitende/löschende Kurzwahlzielnummer (1-220) über den numerischen Tastenblock ein und drücken Sie dann die Taste **Select**.



*Genauere Einzelheiten zu der Eingabe/Bearbeitung von Text und den zulässigen Zeichen siehe "Text eingeben" auf Seite 111.*

- 5** Gehen Sie mit **▲** oder **▼** auf **Bearb.** oder **Lösch.** und drücken Sie dann die Taste **Select**.
  - Bei Auswahl von **Bearb.** wird der Name angezeigt. Fahren Sie mit Schritt 6 fort.
  - Bei Auswahl von **Lösch.** werden die unter der Kurzwahlnummer gespeicherten Einstellungen gelöscht. Dieser Arbeitsschritt ist abgeschlossen, sobald die Löschung erfolgt ist.
- 6** Ändern Sie bei Bedarf die Einstellungen für die Parameter Name, Faxnummer, Modemgeschwindigkeit und Stapelübertragung und drücken Sie dann die Taste **Select**.  
Die überarbeiteten Informationen werden unter der Kurzwahlnummer gespeichert.



Wenn das bearbeitete Kurzwahlziel in der Adressbuchliste mit einem Gruppenwahlziel oder Weiterleitungseinstellungen gespeichert ist, erscheint eine Meldung, in der Sie aufgefordert werden, das bearbeitete Kurzwahlziel mit den aktuellen Einstellungen zu speichern. Um das Ziel mit den aktuellen Einstellungen zu speichern, wählen Sie **Ja**. Um das Ziel nicht mit den aktuellen Einstellungen zu speichern, wählen Sie **Nein**. Drücken Sie dann die Taste **Select**.



Wenn ein Dokument im Speicher auf die Stapelübertragung wartet und der Zeitpunkt für die Übertragung im Stapelmodus geändert wird, erfolgt der Dokumentenversand zum erstgenannten Zeitpunkt (d. h. dem Zeitpunkt vor der Änderung).



Näheres zur Bearbeitung von Text siehe "Text eingeben" auf Seite 111.

## Gruppenwahl

### Ein Gruppenwahlziel speichern

Für Rundsende-Übertragungen häufig verwendete Faxnummern können als Gruppenwahlziel gespeichert werden. Maximal 50 Ziele können gemeinsam als Gruppe gespeichert werden.



Bevor Sie ein Gruppenwahlziel speichern, legen Sie die Ziele zunächst als Kurzwahlziele an.

- 1 Gehen Sie mit **▲** oder **▼** auf **Einstellungen** und drücken Sie dann die Taste **Select**.
- 2 Gehen Sie mit **▲** oder **▼** auf **Einstellung Wahl** und drücken Sie dann die Taste **Select**.
- 3 Gehen Sie mit **▲** oder **▼** auf **Gruppenwahl** und drücken Sie dann die Taste **Select**.  
Die Anzeige **Gruppenwahl** erscheint.
- 4 Geben Sie die Gruppenwahlnummer (1-20) über den numerischen Tastenblock ein und drücken Sie dann die Taste **Select**.



Näheres zur Eingabe/Bearbeitung von Ziffern siehe "Text eingeben" auf Seite 111.



Wenn das Ziel bereits unter der vereinbarten Gruppenwahlnummer gespeichert wurde, erscheint **Gespeichert!**. Drücken Sie die Taste **Zurück**, um zur Anzeige **Einstellung Wahl** zurückzukehren, und fahren Sie mit Schritt 3 fort.

**5** Geben Sie den Namen für das zu programmierende Gruppenwahlziel ein und drücken Sie dann die Taste **Select**.



*Der Name kann bis zu 20 Zeichen lang sein.*



*Genaue Einzelheiten zu der Eingabe/Bearbeitung von Text und den zulässigen Zeichen siehe "Text eingeben" auf Seite 111.*

**6** Geben Sie die unter dem Gruppenwahlziel zu speichernde Kurzwahlnummer über den numerischen Tastenblock ein und drücken Sie dann die Taste **Select**.



*Um eine Gruppenwahlnummer als Gruppenwahlziel zu programmieren, die Taste **Adressbuch** drücken, die Gruppenwahlnummer eingeben und die Taste **Select** drücken.*



*Genaue Einzelheiten zu der Eingabe/Bearbeitung von Text und den zulässigen Zeichen siehe "Text eingeben" auf Seite 111.*

**7** Drücken Sie erneut die Taste **Select**.

**8** Vergewissern Sie sich, dass **Hinzufügen** ausgewählt ist, und drücken Sie dann die Taste **Select**. Wiederholen Sie die Schritte 6 bis 8, bis Sie alle gewünschten Ziele vereinbart haben.

- Sobald die Empfängerspezifikation abgeschlossen ist, fahren Sie mit Schritt 9 fort.

**9** Wählen Sie **Beenden** und drücken Sie dann die Taste **Select**. Die vereinbarten Ziele werden als Gruppenwahlziel gespeichert.



*Um zur Faxmodus-Anzeige zurückzukehren, drücken Sie wiederholt die Taste **Zurück**, bis die Faxmodus-Anzeige erscheint, oder drücken Sie die Taste **Stopp/Reset**.*

## Programmierung einer Gruppenwahlnummer ändern/löschen

Gehen Sie wie nachfolgend beschrieben vor, um die unter einer Gruppenwahlnummer gespeicherten Informationen zu ändern.

- 1 Gehen Sie mit ▲ oder ▼ auf `Einstellungen` und drücken Sie dann die Taste **Select**.
- 2 Gehen Sie mit ▲ oder ▼ auf `Einstellung Wahl` und drücken Sie dann die Taste **Select**.
- 3 Gehen Sie mit ▲ oder ▼ auf `Gruppenwahl` und drücken Sie dann die Taste **Select**.  
Die Anzeige `Gruppenwahl` erscheint.
- 4 Geben Sie die Nummer des zu bearbeitenden/speichernden Gruppenwahlziels über den numerischen Tastenblock ein und drücken Sie dann die Taste **Select**.



*Genaue Einzelheiten zu der Eingabe/Bearbeitung von Text und den zulässigen Zeichen siehe "Text eingeben" auf Seite 111.*

- 5 Gehen Sie mit ▲ oder ▼ auf `Bearb.` oder `Lösch.` und drücken Sie dann die Taste **Select**.
  - Bei Auswahl von `Bearb.` wird der Name angezeigt. Fahren Sie mit Schritt 6 fort.
  - Bei Auswahl von `Lösch.` werden die für die Gruppenwahlnummer programmierten Einstellungen gelöscht. Dieser Arbeitsschritt ist abgeschlossen, sobald die Löschung erfolgt ist.
- 6 Wenn Sie den Gruppennamen ändern wollen, geben Sie den neuen Namen ein und drücken die Taste **Select**.



*Näheres zur Bearbeitung von Text siehe "Text eingeben" auf Seite 111.*

- 7 Gehe Sie wie folgt vor, um Ziele hinzuzufügen bzw. zu löschen.
  - Um ein Ziel hinzuzufügen, sicherstellen, dass `Hinzufügen` gewählt ist, und dann die Taste **Select** drücken. Geben Sie die Kurzwahlnummer ein und drücken Sie die Taste **Select**; drücken Sie dann erneut die Taste **Select**.
  - Um ein Ziel zu löschen, mit ▲ oder ▼ auf `Kontroll./bearbeit.` gehen und dann die Taste **Select** drücken. Gehen Sie mit ▲ oder ▼ auf das zu löschende Ziel und drücken Sie dann die Taste **Stopp/Reset**. Vergewissern Sie sich, dass `Ja` ausgewählt ist, und drücken Sie dann die Taste **Select**. Das betreffende Ziel wird aus der Gruppenwahlliste gelöscht.

- 8 Gehen Sie mit ▲ oder ▼ auf `Beenden` und drücken Sie dann die Taste **Select**.  
Die überarbeiteten Informationen werden unter der Gruppenwahlnummer gespeichert.

---

***Zähler, Listen  
und Berichte***

---

**7**

---

# Die Zähler

Die seit der Installation des Geräts ausgeführten Vorgänge können über die Menüoption *Berichte/Status* überprüft werden. Gehen Sie wie nachfolgend beschrieben vor, um den Zählerstand für Fax-/Scanvorgänge abzurufen.

## Faxdruck-Zähler prüfen

Dieser Zähler erfasst die Gesamtzahl der seit der Installation dieses Geräts im Faxmodus erstellten Ausdrucke.

- 1 Gehen Sie mit ▲ oder ▼ auf *Berichte/Status* und drücken Sie dann die Taste **Select**.
- 2 Vergewissern Sie sich, dass *Drucke gesamt* ausgewählt ist und drücken Sie dann die Taste **Select**.  
Die Anzeige *Drucke gesamt* erscheint.
- 3 Rollen Sie in der Anzeige mit ▲ oder ▼ nach unten, bis *Fax-Druck* erscheint.  
Überprüfen Sie die Gesamtzahl aller gedruckten Faxseiten.



*Um zur Faxmodus-Anzeige zurückzukehren, drücken Sie die Taste **Stopp/Reset**.*

## Scan-Zähler prüfen

Dieser Zähler erfasst die Gesamtzahl der seit der Installation dieses Geräts erstellten Scans, allerdings ausgenommen Kopien.

- 1 Gehen Sie mit ▲ oder ▼ auf *Berichte/Status* und drücken Sie dann die Taste **Select**.
- 2 Vergewissern Sie sich, dass *Drucke gesamt* ausgewählt ist und drücken Sie dann die Taste **Select**.  
Die Anzeige *Drucke gesamt* erscheint.
- 3 Rollen Sie in der Anzeige mit ▲ oder ▼ nach unten, bis *Gesamt Scan* erscheint.  
Überprüfen Sie die Gesamtzahl aller im Faxmodus erstellten Scans.



*Um zur Faxmodus-Anzeige zurückzukehren, drücken Sie die Taste **Stopp/Reset**.*

# Ergebnis von Sende-/Empfangsvorgängen im Display überprüfen

Angezeigt werden können die Ergebnisse von maximal 60 Sende-/Empfangsvorgängen.

Außerdem haben Sie die Möglichkeit, die Ergebnisse der Sende-/Empfangsvorgänge durch Drücken der Taste **Start SW** auszudrucken.

- 1 Gehen Sie mit ▲ oder ▼ auf `Berichte/Status` und drücken Sie dann die Taste **Select**.
- 2 Gehen Sie mit ▲ oder ▼ auf `TX/RX-Ergebn.` und drücken Sie dann die Taste **Select**.  
Die Anzeige `TX/RX-Ergebn.` mit dem Kommunikationsprotokoll erscheint.



*Um zur Faxmodus-Anzeige zurückzukehren, drücken Sie die Taste **Select**.*

## Berichte und Listen

Berichte mit Informationen zum Status von Sende-/Empfangsvorgängen sowie den Kurzwahl-Einstellungen können bei Bedarf ausgedruckt werden.

Im Einzelnen können folgende Berichte und Listen gedruckt werden:



*Genaue Einzelheiten zum Ausdruck von Berichten und Listen enthält der nachfolgende Abschnitt.*

### Berichte und Listen drucken

- 1 Gehen Sie mit ▲ oder ▼ auf `Berichte/Status` und drücken Sie dann die Taste **Select**.
- 2 Gehen Sie mit ▲ oder ▼ auf `Bericht` und drücken Sie dann die Taste **Select**.
- 3 Gehen Sie mit ▲ oder ▼ auf den gewünschten Bericht und drücken Sie die Taste **Select** sowie anschließend **Start**.  
Der Bericht wird gedruckt.

### Sendebericht

Gedruckt werden die Sitzungsnummer, der Empfängername, das Sendedatum, der Zeitpunkt des Übertragungsbeginns, die Anzahl der Dokumentseiten, die Übertragungsdauer, der Modus und das Übertragungsergebnis.



Das Gerät kann außerdem so eingestellt werden, dass dieser Bericht nach jedem Sendevorgang, nur bei Auftreten eines Fehlers oder überhaupt nicht gedruckt wird. Genaue Einzelheiten hierzu siehe "Berichte" auf Seite 38.

SITZG.	FUNKTION	NR.	ZIEL STATION	DAT.	ZEIT	SEIT	DAUER	MODUS	ERGEBNIS
0001	TX	001	AAA NEWYORK 012345678	APR.19	18:00	010	00h02min21s	G3	STOP
			00A0: SENDEN ABGEBROCHEN						

## Empfangsbericht

Gedruckt werden die Sitzungsnummer, das Empfangsdatum, der Zeitpunkt des Empfangsbeginns, die Anzahl der empfangenen Seiten, die Übertragungsdauer, der Modus und das Empfangsergebnis.



Das Gerät kann außerdem so eingestellt werden, dass dieser Bereich nach jedem Empfangsvorgang, nur bei Auftreten eines Fehlers oder überhaupt nicht gedruckt wird. Genaue Einzelheiten hierzu siehe "Berichte" auf Seite 38.

SITZG.	FUNKTION	NR.	ZIEL STATION	DAT.	ZEIT	SEIT	DAUER	MODUS	ERGEBNIS
0001	RX	001	098765432	APR.19	18:00	001	00h02min21s	ECM	NG
			0014:FEHLER BEI RX						

## Journal

Gedruckt werden die Vorgangsnummer, die Sitzungsnummer, das Vorgangsdatum, der Zeitpunkt des Übertragungs-/Empfangsbeginns, die Art des Vorgangs (Senden oder Empfangen), der Empfängername, die Anzahl der gesendeten/empfangenen Seiten, der Modus und das Sende-/Empfangsergebnis.



Das Gerät kann außerdem so eingestellt werden, dass dieser Bericht nach 60 Sende-/Empfangsvorgängen automatisch gedruckt wird. Genaue Einzelheiten hierzu siehe "Berichte" auf Seite 38.

NR.	SITZG.	DAT.	ZEIT	TX/RX	ZIEL STATION	SEIT	DAUER	MODUS	ERGEBNIS
01	0001	APR.19	16:32	TX---	AAA NEWYORK 012345678	006	00h01min16s	ECM	OK
02	0002	APR.19	18:00	---RX	098765432	001	00h02min21s	ECM	NG 0034
03	0003	APR.19	18:00	---RX	098765432	012	00h02min48s	ECM	OK
04	0004	APR.19	19:12	TX---	HEAD OFFICE 024682468	001	00h00min56s	ECM	OK

## Liste Daten Spei.

Liste der Dokumente, die sich in der Warteschlange befinden und auf ihre Übertragung warten bzw. für eine zeitversetzte Übertragung programmiert worden sind (einschließlich Stapelübertragung).

Gedruckt werden die Sitzungsnummer, die Art des ausgeführten Vorgangs, die Uhrzeit, der Empfängername und die Anzahl der Dokumentseiten.

SITZG.	FUNKTION	ZEIT	NR.	ZIEL STATION	SEIT
0001	TX	18:00	001	SP-001 AAA NEWYORK 012345678	012

## Speicher Bilddruck

Gedruckt wird eine verkleinerte Darstellung der ersten Seite des für eine Übertragung anstehenden Dokuments zusätzlich zu der Sitzungsnummer, der Art des ausgeführten Vorgangs, des Datums, der Uhrzeit und der Anzahl der Dokumentseiten.

## Adressbuchliste

Die in der Adressbuchliste gespeicherten Ziele werden in der Reihenfolge ausgedruckt, in der sie in der Liste erscheinen.

FA-NR.	ZIEL STATION	ZIEL NUMMER	SPEED	DATUM EINST.
FA-01	AAA NEWYORK	012345678	33.6	JAN.20.2006
FA-02	AAA TOKYO	098765432	33.6	JAN.20.2006
FA-03	HEAD OFFICE	024682468	33.6	FEB.12.2006
FA-04	0P02345678	0224466880	12.8	FEB.12.2006

## Kurzwahlliste

Gedruckt werden die für die Kurzwahlnummern programmierten Empfänger in numerischer Reihenfolge. Die für Kurzwahlnummern vereinbarte Zeit, die zusammen mit den Einstellungen für die Stapelübertragung gespeichert wurde, erscheint unter "DETAIL".

SP-NR.	ZIEL STATION	ZIEL NUMMER	DETAIL	DATUM EINST.	
SP-001	AMSTERDAM OFFICE	0P09876543	23:00	33.6	JAN.20.2006
SP-002	KOREA OFFICE	0P01357913		33.6	JAN.20.2006
SP-003	ABCDEF	024682468		33.6	FEB.12.2006
SP-004	POST OFFICE	0224466880		14.4	FEB.12.2006

## Gruppenwahlliste

Die Gruppenwahl-Einstellungen werden in numerischer Reihenfolge gedruckt.

KEY-NR.	NAME	NR.	ZIEL STATION
GP-01	GRUPPE-01	01	SP-002 AAA TOKYO 098765432
		02	SP-004 NJ OFFICE 0P02345678
		03	SP-001 AMSTERDAM OFFICE 0P09876543

---

***Fehler-  
beseitigung***

---

**8**

---

# Probleme beim Faxversand

Treten beim Versand eines Faxdokuments Probleme auf, ermitteln Sie in der nachstehenden Tabelle die Ursache und führen Sie die zur Behebung des Problems genannte Maßnahme aus. Ist das Problem damit nicht zu beheben, den Kundendienst benachrichtigen.



*Genauere Einzelheiten zur Fehlerbeseitigung siehe "Fehlermeldungen im Display" auf Seite 106. Näheres zur Beseitigung von Vorlagen- und Papierstaus, Problemen mit der Druckqualität oder dem Austausch von Verbrauchsmaterial finden Sie im Drucker/Kopierer/Scanner-Benutzerhandbuch auf der CD/DVD Documentation.*

Symptom	Ursache	Lösung
Die Vorlage wird nicht gescannt.	Die Vorlage ist zu dick, zu dünn oder zu klein.	Das Fax vom Vorlagenglas aus senden.
Die Vorlage wird schräg eingescannt.	Die Vorlagenführungen sind nicht auf die Breite der Vorlage eingestellt.	Die Vorlagenführungen auf die Breite der Vorlage einstellen.
Das an der Gegenstelle empfangene Fax ist verschmiert.	Die Vorlage ist nicht korrekt positioniert.	Vorlage korrekt positionieren.
	Das Vorlagenglas ist verschmutzt.	Vorlagenglas reinigen.
	Der Text in der Vorlage ist zu schwach gedruckt.	Auflösung anpassen.
	Möglicherweise besteht ein Problem mit der Telefonleitung.	Fernsprechleitung überprüfen und Fax erneut senden.
	Möglicherweise besteht ein Problem mit dem empfängerseitigen Faxgerät.	Eine Kopie erstellen, um zu prüfen, ob das Gerät einwandfrei arbeitet. Wurde die Kopie einwandfrei gedruckt, den Empfänger bitten, sein Faxgerät zu überprüfen.
Das an der Gegenstelle empfangene Fax ist leer.	Die Vorlage wurde mit der bedruckten Seite nach unten in den AVE eingelegt.	Vorlage mit der bedruckten Seite nach oben einlegen.

Symptom	Ursache	Lösung
Übertragung nicht möglich.	Die für die Faxübertragung erforderlichen Schritte wurden nicht korrekt ausgeführt.	Arbeitsschritte überprüfen und das Fax erneut senden.
	Möglicherweise ist die Faxnummer falsch.	Die Faxnummer überprüfen.
	Möglicherweise ist die Adressbuchliste (Favoritenliste), das Kurz- oder das Gruppenwahlziel nicht korrekt programmiert.	Prüfen, ob die Tasten korrekt programmiert wurden.
	Möglicherweise ist das Telefonkabel nicht korrekt angeschlossen.	Kabelanschluss prüfen. Kabel gegebenenfalls anschließen.
	Die Problemursache liegt möglicherweise bei dem empfängerseitigen Faxgerät (z. B. kein Papier oder Gerät ausgeschaltet).	Den Empfänger benachrichtigen.

## Probleme beim Faxempfang

Treten beim Empfang eines Faxdokuments Probleme auf, ermitteln Sie in der nachstehenden Tabelle die Ursache und führen Sie die zur Behebung des Problems genannte Maßnahme aus. Ist das Problem damit nicht zu beheben, den Kundendienst benachrichtigen.



*Genauere Einzelheiten zur Fehlerbeseitigung siehe "Fehlermeldungen im Display" auf Seite 106. Näheres zur Beseitigung von Vorlagen- und Papierstaus, Problemen mit der Druckqualität oder Tonerangel finden Sie im Drucker/Kopierer/Scanner-Benutzerhandbuch auf der CD/DVD Documentation.*

<b>Symptom</b>	<b>Ursache</b>	<b>Lösung</b>
Das empfangene Fax ist leer.	Möglicherweise besteht ein Problem mit der Telefonverbindung oder dem Faxgerät des Senders.	Prüfen, ob das Multifunktionsgerät saubere Kopien erstellen kann. Ist dies der Fall, den Sender bitten, das Fax erneut zu übertragen.
	Möglicherweise hat der Sender die Seiten falsch eingelegt.	Den Sender benachrichtigen.
Faxdokumente werden nicht automatisch empfangen.	Das Multifunktionsgerät ist auf manuellen Faxempfang eingestellt.	Den automatischen Faxempfang aktivieren.
	Der Speicher ist voll.	Gegebenenfalls Papier einlegen und die im Speicher befindlichen Faxdokumente drucken.
	Das Telefonkabel ist nicht korrekt angeschlossen.	Kabelanschluss prüfen. Kabel gegebenenfalls anschließen.
	Möglicherweise besteht ein Problem mit dem empfängerseitigen Faxgerät.	Eine Kopie erstellen, um zu prüfen, ob das Gerät einwandfrei arbeitet. Wurde die Kopie einwandfrei gedruckt, den Empfänger bitten, sein Faxgerät zu überprüfen.

# Sonstige Probleme

<b>Symptom</b>	<b>Ursache</b>	<b>Lösung</b>
Die im Sendebericht ausgewiesene Anzahl Dokumentseiten stimmt nicht mit der Seitenanzahl für die Stapelübertragung überein.	Der Speicher ist voll.	Während einer Stapelübertragung kann die im Sendebericht ausgewiesene Anzahl Dokumentseiten von der Anzahl der zu sendenden Seiten abweichen, wenn der Speicher voll ist.

# Fehlermeldungen im Display

Fehlermeldung	Ursache	Lösung
Verwaltet per PC Bitte warten!	Gerät greift auf LSU bzw. den Administratormodus von PageScope Web Connection zu.	<ul style="list-style-type: none"> <li>■ Von PageScope Web Connection abmelden.</li> <li>■ LSU verlassen.</li> <li>■ Wenn für die Dauer von 600 Sekunden kein Vorgang ausgeführt wird, erscheint die Hauptanzeige.</li> </ul>
Kommunikationsfehler (####)	<ul style="list-style-type: none"> <li>■ Kommunikation aufgrund eines Geräteproblems nicht möglich.</li> <li>■ Kommunikation aufgrund eines Problems mit dem Faxgerät des Senders/Anrufers nicht möglich.</li> </ul>	Ergebnis des Sendevorgangs prüfen.
Faxmodus kontrol.	Faxfehler während der Ausführung eines Vorgangs im Kopier- oder Scanmodus.	Die Taste <b>Fax</b> drücken, um die Fehlerbedingung zu überprüfen, und dann geeignete Korrekturmaßnahmen ergreifen.
Faxdaten verloren	Im Speicher abgelegte Daten wurden gelöscht.	Den ausgegebenen Bericht zu verlorenen Daten prüfen. Falls Übertragungsdaten gelöscht wurden, die zu übertragenden Daten neu scannen. Falls Empfangsdaten gelöscht wurden, die Faxübertragung neu anfordern.
Hörer auflegen	An dem angeschlossenen Telefon liegt der Hörer nicht auf.	Den Hörer auflegen.
Leitungsproblem Leitung prüfen	<ul style="list-style-type: none"> <li>■ Wahlverfahren oder Fernsprechanchluss nicht ordnungsgemäß eingestellt.</li> <li>■ Das Telefonkabel ist nicht korrekt angeschlossen.</li> </ul>	<ul style="list-style-type: none"> <li>■ Wahlverfahren oder Fernsprechanschluss prüfen und im Konfigurationsmenü die richtigen Werte eingeben.</li> <li>■ Das Telefonkabel ordnungsgemäß anschließen.</li> </ul>

Fehlermeldung	Ursache	Lösung
Datei voll	<ul style="list-style-type: none"> <li>■ Zu viele Positionen im Speicher.</li> </ul>	<ul style="list-style-type: none"> <li>■ Wenn Speich. RX-Modus auf Ein gesetzt ist, den Speicherempfangs-Modus deaktivieren und im Speicher abgelegte Empfangskopien ausdrucken.</li> </ul>
Speicher voll	<ul style="list-style-type: none"> <li>■ Beim Senden eines Faxdokuments ist die Speicherkapazität erschöpft. Die Daten der gescannten Vorlage sind zu umfangreich.</li> <li>■ Beim Empfangen eines Faxdokuments ist die Speicherkapazität erschöpft. Die Daten der gescannten Vorlage sind zu umfangreich.</li> </ul>	<ul style="list-style-type: none"> <li>■ Wenn Speich. RX-Modus auf Ein gesetzt ist, den Speicherempfangs-Modus deaktivieren und im Speicher abgelegte Empfangskopien ausdrucken.</li> <li>■ Das Fax manuell versenden.</li> </ul>
Wahlwdhl.Fehler	Alle Wahlwiederholungsversuche sind fehlgeschlagen, weil entweder der Anschluss des Empfängergeräts besetzt ist oder der Ruf nicht angenommen wurde.	Den Anschluss des Empfängers überprüfen und dann den Senderversuch wiederholen.



---

*Anhang*

---

**A**

---

# Technische Spezifikationen

Kompatible Leitungen	Öffentliches Fernsprechnet (PSTN), TK-Anlage (PBX, Private Branch eXchange)
Kompatibilität	ECM/Super G3
Modemgeschwindigkeit	V.34 (bis zu 33,6 Kbit/s)
Geschwindigkeit Faxübertragung	3 Sek./Seite (bei V.34)
Codierungsverfahren	MH, MR, MMR, JBIG
Empfangsspeicher	6 MB (ca. 384 Seiten)
Vorlagen	<ul style="list-style-type: none"> <li>■ AVE <ul style="list-style-type: none"> <li>Max. Format: Legal☐</li> <li>Breite: 140 bis 216 mm</li> <li>Länge: 148 bis 500 mm (500 mm: Faxmodus mit AVE)</li> </ul> </li> <li>■ Vorlagenglas <ul style="list-style-type: none"> <li>Max. Format: Legal☐</li> </ul> </li> </ul>
Papierformat	Max. Format: Legal☐
Randlöschung	4 mm (oben, unten, links, rechts)
Übertragungsauflösung	Standard: 203 × 98 dpi Fein: 203 × 196 dpi Superfein: 203 × 392 dpi
PC-FAX	<p>Betriebssystem:</p> <ul style="list-style-type: none"> <li>Windows 2000 Service Pack 4</li> <li>Windows Server 2003 (32 Bit/64 Bit)</li> <li>Windows XP (32 Bit/64 Bit)</li> <li>Windows Vista (32 Bit/64 Bit)</li> </ul> <p>Schnittstelle:</p> <ul style="list-style-type: none"> <li>USB 2.0</li> <li>Netzwerk (TCP/IP(RAW-Port, LPR))</li> </ul> <p>PC-Anforderungen:</p> <p>Mindestspezifikationen:</p> <ul style="list-style-type: none"> <li>CPU-Geschwindigkeit: Pentium 200MHz</li> <li>RAM: 128 MB</li> </ul> <p>Empfohlene Spezifikationen:</p> <ul style="list-style-type: none"> <li>CPU-Geschwindigkeit: Pentium 4/1,6 GHz</li> <li>RAM: 256 MB</li> </ul> <p>Kommandosprache des Treibers:</p> <ul style="list-style-type: none"> <li>GDI</li> </ul> <p>Treiberkomprimierung:</p> <ul style="list-style-type: none"> <li>JBIG</li> </ul>



Detaillierte Informationen zu den übrigen Gerätespezifikationen enthält das Drucker/Kopierer/Scanner-Benutzerhandbuch auf der CD/DVD Documentation.

## Text eingeben

Bei der Eingabe des Benutzernamens oder der Programmierung des Empfängernamens können Buchstaben, Zeichen mit Akzent, Ziffern und Symbole verwendet werden.

## Tastenfunktionen

Über die Zifferntasten können Ziffern, Buchstaben und Symbole eingegeben werden.

Liste der Tastenbelegung im numerischen Tastenblock

## Faxnummern eingeben

Zifferntasten Taste	Unterstützte Zeichen	Unterstützte Zeichen (Speicherung der Faxnummer des Benutzers (Anwenderkennung) *)	
	[1]	[1]	[A]
1	1	1	-1
2	2	2	2
3	3	3	3
4	4	4	4
5	5	5	5
6	6	6	6
7	7	7	7
8	8	8	8
9	9	9	9
0	0	0	(Leerzeichen) 0
* #	* #		
			+

\* Um Ihre Faxnummer aufzurufen, im Menü Einstellungen die Option Admin. Management / Anwendereinst. / Anwenderkennung wählen.

## Namen eingeben

Zifferntasten	Unterstützte Zeichen	
Taste	[1]	[A]
1	1	.,'?¿! "1-()@/;:_
2	2	ABC2abcÆÇàáâãäåæç
3	3	DEF3defÈéêëèð
4	4	GHI4ghiiïï
5	5	JKL5jkl€£ø
6	6	MNO6mnoØŒñòóôõöøœ°
7	7	PQRS7pqrsß\$
8	8	TUV8tuvùúûü
9	9	WXYZ9wxyzÞþÿ
0	0	(Leerzeichen) 0
*		
#	#	*+x÷=#%&<>[]{} µ^'~

## E-Mail-Adressen eingeben

Zifferntasten	Unterstützte Zeichen	
Taste	[1]	[A]
1	1	.@_-1
2	2	ABC2abc
3	3	DEF3def
4	4	GHI4ghi
5	5	JKL5jkl
6	6	MNO6mno
7	7	PQRS7pqrs
8	8	TUV8tuv
9	9	WXYZ9wxyz
0	0	(Leerzeichen) 0
*		
#	#	+&/*=!?( )%[]^'{} ~\$,:;

## Eingabemodus ändern

Bei jedem Betätigen der Taste  $\times$  wird zwischen der Eingabe numerischer und alphabetischer Zeichen umgeschaltet.

[1...]: Zifferneingabe

[A...]: Eingabe von Buchstaben

## Beispiel

Die Eingabe von Text wird nachfolgend anhand des Beispiels "NJ Office" erläutert.

- 1 Drücken Sie zweimal die Taste **6**.  
Das "N" wird eingegeben.
- 2 Drücken Sie einmal die Taste **5**.  
Das "J" wird eingegeben.
- 3 Drücken Sie einmal die Taste **0**.  
Ein Leerzeichen wird eingegeben.
- 4 Drücken Sie dreimal die Taste **6**.  
Das "O" wird eingegeben.
- 5 Drücken Sie siebenmal die Taste **3**.  
Das "f" wird eingegeben.
- 6 Drücken Sie die Taste **►**.  
Der Cursor springt nach rechts.
- 7 Drücken Sie siebenmal die Taste **3**.  
Das "f" wird eingegeben.
- 8 Drücken Sie siebenmal die Taste **4**.  
Das "i" wird eingegeben.
- 9 Drücken Sie siebenmal die Taste **2**.  
Das "c" wird eingegeben.
- 10 Drücken Sie sechsmal die Taste **3**.  
Das "e" wird eingegeben.

## Text korrigieren und Tipps für die Eingabe

- Um den gesamten eingegebenen Text zu löschen, die Taste **Zurück** drücken.
- Um nur einen Teil des eingegebenen Textes zu löschen, den Cursor (|) mit den Tasten ◀ und ▶ auf das zu löschende Zeichen setzen und die Taste **Zurück** drücken.
- Wenn nacheinander zwei auf einer Taste liegende Zeichen eingegeben werden müssen, nach Auswahl des ersten Zeichens die Taste ▶ drücken. (Siehe Beispiel oben.)
- Zur Eingabe eines Leerzeichens die Taste **0** drücken.

---

# Index

---

## A

### Abbrechen

Speicherdokument 66

### Adressbuchliste

Empfänger spezifizieren 51

Löschen 87

Speichern 86

### Ändern/Löschen

Adressbuchliste 87

Gruppenwahl 93

Kurzwahl 90

### Auflösung einstellen 49

### AVE 2

Faxdokumente senden 44

## B

### Bedienfeld 2

Menü 14

### Bedruckbarer Bereich 77

### Berichte 97

Drucken 97

Empfangsbericht 98

Journal 98

Sendebereich 97

Speicher Bilddruck 99

### Bildqualität einstellen 49

## D

### Direktübertragung 60

### Direktwahl 51

### Doppelseitige Dokumente 62

### Duplexdokumente 62

## E

### Eingabemodus 113

### Einstellen

Auflösung 49

Bildqualität 49

Scandichte 50  
**Einstellungen (Menü)**  
Admin. Management 26  
Berichte 38  
Einstellung Wahl 30  
Einstellungen vornehmen 39  
Geräteeinst. 24  
RX-Einstellung 34  
TX-Einstellung 31  
**Empfänger**  
Adressbuchliste 86  
Funktion "Einstellung Wahl" 86  
Gruppenwahl 91  
Kurzwahl 88  
Mehrere Empfänger 55  
Programmieren 85  
**Empfänger speichern** 86  
Adressbuchliste 86  
Gruppenwahl 91  
Kurzwahl 88  
**Empfänger spezifizieren** 50  
Adressbuchliste 51  
Direktwahl 51  
Gruppenwahl 57  
Kurzwahl 52  
Liste 53  
Suchen 53  
Telefonbuch 53  
**Empfangsbericht** 98  
**Ergebnis von Sende-/  
Empfangsvorgängen** 97

## F

**Faxdokumente empfangen**  
Automatischer Empfang 76  
Drucken 77  
Druckverfahren 79  
Manueller Empfang 76  
Speicherempfang 39  
Weiterleitung 77  
**Faxdokumente senden**  
Aus dem AVE 44  
Direktübertragung 60  
Doppelseitige Dokumente 62  
Duplexdokumente 62

Grundlegende Bedienungsschritte  
44  
Kettenwahl 65  
Manuell senden 63  
PC-FAX-Betrieb 72  
Speicherübertragung 60  
Stapelübertragung 59  
Über das Vorlagenglas 46  
Wahlwiederholung 54  
Zeitversetzt 58

**Faxmodus-Anzeige** 10  
**Fehlerbeseitigung** 101  
Faxdokumente empfangen 103  
Faxdokumente senden 102  
Fehlermeldungen 106  
**Fehlermeldungen** 106  
**Fußzeile** 78

## G

**Gruppenwahl**  
Ändern/Löschen 93  
Empfänger spezifizieren 57  
Speichern 91

## K

**Kettenwahl** 65  
**Komponenten** 2  
**Kopfzeile** 67  
**Kurzwahl**  
Ändern/Löschen 90  
Empfänger spezifizieren 52  
Speichern 88  
Speichern (Manuelle  
Einstellung) 88

## L

**Listen** 97  
Adressbuchliste 99  
Drucken 97  
Gruppenwahlliste 100  
Kurzwahlliste 99  
Speicherliste 99  
**Löschen**  
Speicherdokument 66

## M

### Manuell

- Empfangen 76
- Senden 63

### Manuelle Übertragung

- Mit Telefon 63
- Taste aufgelegt 64

### Mehrere Empfänger

- Gruppenwahl 57
- Rundsenden 55

### Menü

- Bedienfeld 14
- Eingaben 24

## P

### PC-FAX 70

- Deinstallieren 73
- Einstellungen 70
- Allgemeine Schaltflächen 70
- Einstellungen anzeigen 71
- Register "Adressbuch" 71
- Register "Einstellungen" 70
- Register "Senderdaten" 70
- Grundlegende Sendefunktionen 72

### Programmieren von Empfängern 85

## S

### Scandichte einstellen 50

### Sendebereich 97

### Speicherdokument

- Abbrechen/Löschen 66

### Speicherempfang 39

### Speicherempfangs-Modus 39

- Deaktivieren 41
- Einstellen 40

### Speicherübertragung 60

### Spezifikationen 110

### Stapelübertragung 59

### Symbol, Display 13

## T

### Tastenfunktionen 111

### Telefonbuch

Liste 53

Suche 53

### Text eingeben 111

- Eingabemodus 113
- Tastenfunktionen 111
- Text korrigieren 114
- Tipps 114

## U

### Überprüfen 95

### Übertragungsverfahren 60

- Ändern 61
- Direktübertragung 60
- Speicherübertragung 60

## V

### Vorlagenablage 2

### Vorlagenführung 2

### Vorlagenglas 2

- Faxdokumente senden 46

## W

### Wahlwiederholung 54

### Weiterleitung 77

- Einstellungen 41

## Z

### Zähler 96

- Faxdruck 96
- Gesamtzahl Scans 96

### Zeitversetzte Übertragung 58

### Zifferntasten 6

